

⚠ Внимание!

- (1). Продукт имеет мелкие детали! Храните в недоступном для детей месте.
- (2). Пожалуйста, запускайте модель только на просторной площадке, там, где нет помех.
- (3). Если батареи передатчика разряжены, немедленно оста. новите модель и замените батарейки передатчика.
- (4). Использованные батареи не выбрасывайте в мусор, сдавайте их в специальные пункты для переработки.
- (5). Пожалуйста, храните машину и передатчик в сухом и прохладном месте.
- (6). Оберегайте модель и ее компоненты от воздействия тепла и влаги.
- (7). Если аккумулятор машины влажный, протрите его и просушите, иначе он может выйти из строя.

Комплектация

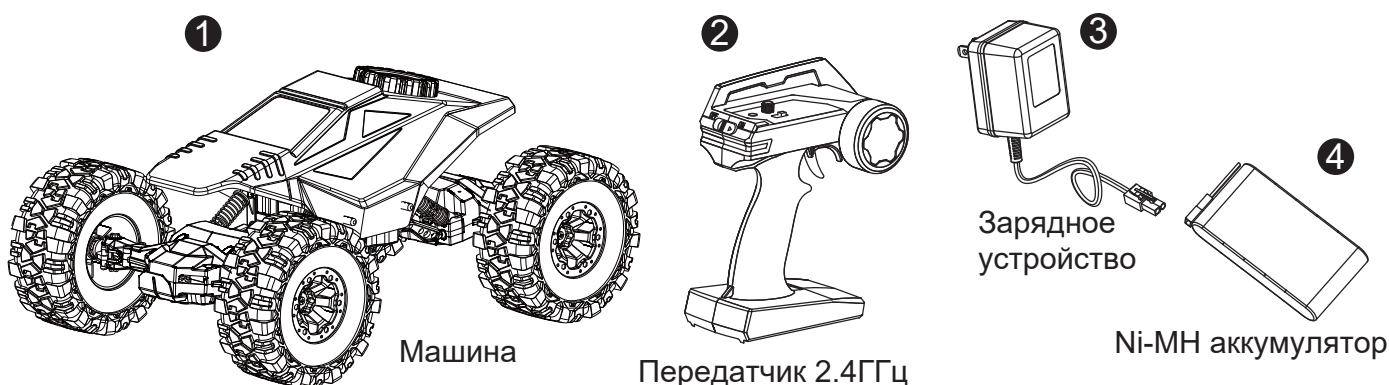

Установка батареек в передатчик

1. Снимите крышку батарейного отсека.
2. Строго соблюдая полярность, установите в отсек 4 батарейки AA 1,5В.
3. Закройте крышку батарейного отсека.

⚠ Внимание:

1. При установке батареек, пожалуйста, строго соблюдайте полярность, как изображено в отсеке для батарей.
2. Не устанавливайте одновременно старые и новые батарейки.
3. Не устанавливайте одновременно различные типы батареек.

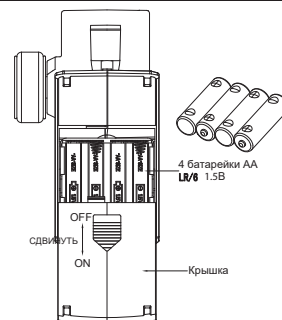

Безопасность при использовании батарей

1. Не пытайтесь заряжать незаряжаемые батарейки.
2. Перед зарядкой всегда извлекайте аккумулятор(ы) из модели.
3. Не оставляйте аккумулятор во время зарядки без присмотра, дети должны заряжать батарею под присмотром взрослых.
4. Не устанавливайте одновременно батарейки разных типов, не используйте вместе батарейки и аккумуляторы.
5. Не устанавливайте одновременно старые и новые батарейки.
6. Следует использовать только рекомендованные батареи или их эквивалент.
7. При установке батарей строго соблюдайте полярность.
8. Не допускайте короткого замыкания контактов батарей.
9. Если батарейки входят слишком свободно, отогните контакты для более плотного их прилегания.
10. Извлекайте разряженные батарейки сразу после использования модели. Никогда не бросайте батареи в огонь.
11. Обязательно извлекайте батареи, если модель не будет использоваться в течение длительного времени.
12. Периодически проверяйте модель на предмет отсутствия повреждений электрической части модели. При обнаружении неполадок не используйте модель, пока повреждения не будут устранены.

Если пульт или модель не работают, пожалуйста, в течение одной минуты извлеките батарейки и снова их установите. Если неисправность сохраняется, замените батарейки на новые.

ТОЛЬКО ВЗРОСЛЫЕ ПОЛЬЗОВАТЕЛИ ДОЛЖНЫ УСТАНОВЛИВАТЬ БАТАРЕИ.

Передачик

● Низкая скорость

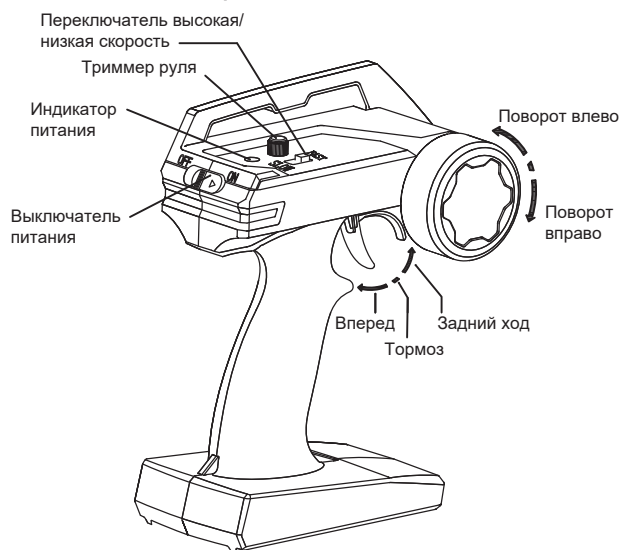

● Высокая скорость

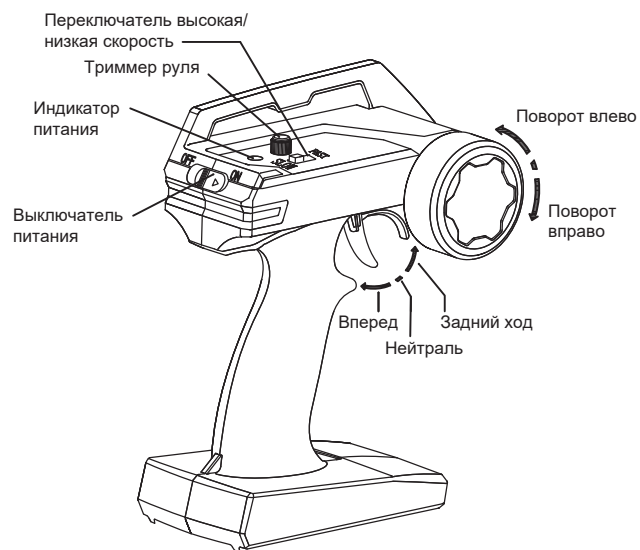

Установка батареи в модель

● Установка Ni-MH аккумулятора

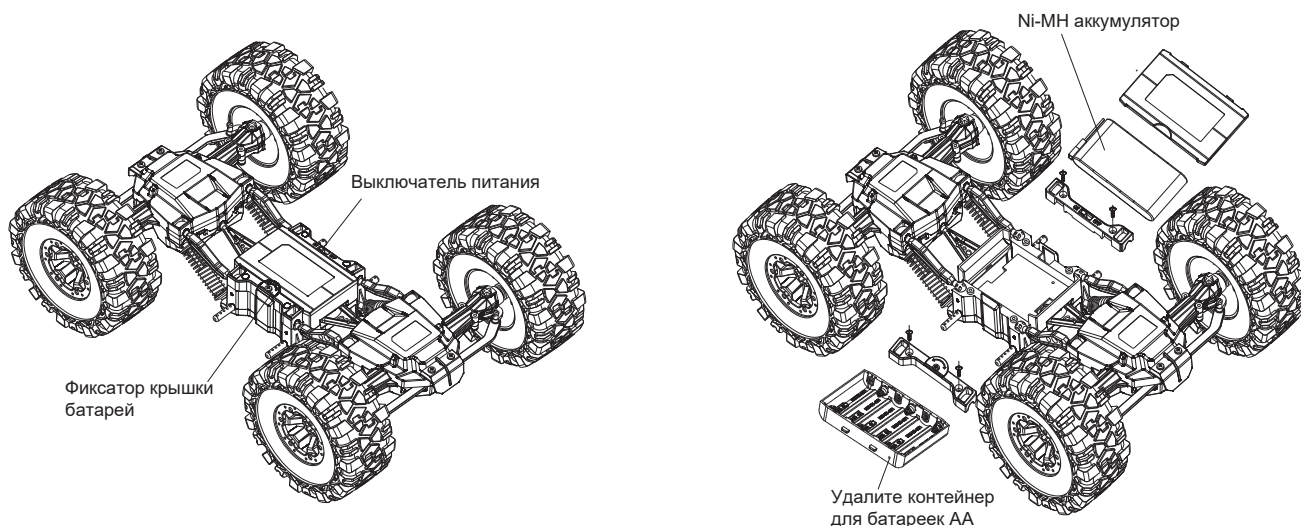

Зарядка Ni-MH аккумулятора

- Подключите зарядное устройство в розетке бытовой сети.
- Строго соблюдая полярность, подключите к разъему зарядного устройства, разъем аккумулятора.
- Время зарядки примерно 200 минут.

1 Подключите зарядное устройство в розетке бытовой сети.

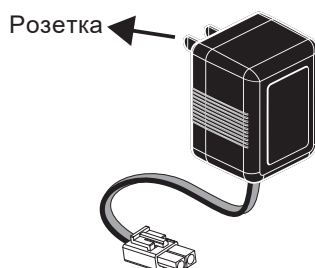

2 Соблюдая полярность, подключите к разъему З/У, разъем аккумулятора.

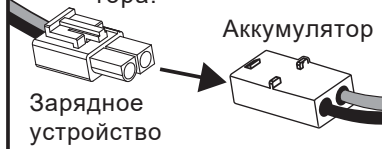

3 Зарядка аккумулятора

