



WLtoys

Полноприводный внедорожник с электромотором. Масштаб 1:18



Внимание! Эта модель не игрушка и не подходит для пользователей младше 14 лет. Пожалуйста, используйте эту инструкцию вместе с руководством к пульту управления. Данная инструкция предназначена для радиоуправляемых моделей с кодом 18428.

Безопасность и предостережения

- * Никогда не запускайте модель на дорогах общего пользования или на тротуаре, так как это может стать причиной аварии.
- * Чтобы предотвратить повреждение имущества и/или причинение травм, никогда не запускайте модель в местах скопления людей, в местах, где гуляют люди или животные.
- * Чтобы предотвратить падение радиоуправляемого автомобиля в воду, никогда не запускайте модель вблизи рек, прудов, озер или других водоемов.
- * Перед включением модели убедитесь, что никто другой рядом не использует ту же частоту, что и ваша модель. Совпадение радиочастот может привести к потере контроля и серьезной аварии радиоуправляемого автомобиля.
- * Чтобы исключить возможность потери управления, всегда следуйте приведенным ниже инструкциям:
 1. Перед включением установите антенну пульта управления вертикально.
 2. Сначала включайте пульт управления.
 3. Затем включайте питание радиоуправляемой модели.
- * После заезда сначала выключайте питание модели, а затем пульт управления.
- * Никогда не прикасайтесь к колесам и не мешайте вращению колес.
- * Никогда не запускайте радиоуправляемую модель, когда идет дождь, и не катайтесь по лужам, так как вода может повредить электронику радиоуправляемой модели.
- * Во время работы двигатель и аккумулятор модели могут сильно нагреваться. Будьте осторожны, не прикасайтесь к ним, пока они не остынут.
- * Если модель не используется, сложите антенну пульта управления.
- * Перед хранением всегда извлекайте аккумулятор из модели и батарейки из пульта управления.

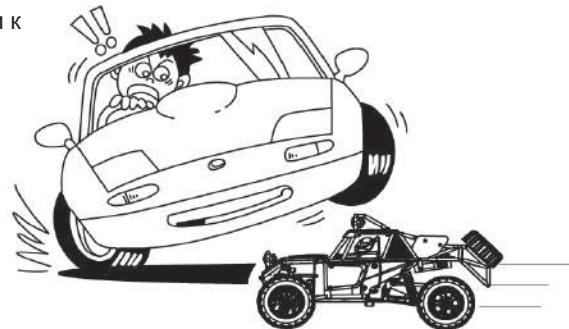

Меры предосторожности при эксплуатации аккумулятора

- * Не разбирайте аккумулятор или зарядное устройство и не обрезайте кабели аккумулятора, иначе это может привести к короткому замыканию и/или повреждению изделия.
- * Заряжайте аккумулятор совместимым зарядным устройством в соответствии с рекомендациями, описанными в инструкции. Не пытайтесь разобрать или модернизировать аккумулятор или зарядное устройство. Не заряжайте аккумулятор ненадлежащим образом.
- * Не заряжайте еще теплый аккумулятор сразу после заезда, так как это может повредить аккумулятор. Перед зарядкой дайте аккумулятору остыть.
- * Отключайте аккумулятор от разъема зарядного устройства или модели, и зарядное устройство от электрической розетки, если они не используются.
- * Перед хранением извлеките батарейки из пульта управления, если вы не собираетесь его использовать в течение длительного времени, иначе батарейки могут протечь и повредить пульт управления.
- * Никогда не бросайте элементы питания в огонь, так как они могут взорваться и причинить травму.



Меры предосторожности

Не используйте модель на дорогах общего пользования, в многолюдных местах или возле детей, так как это может привести к несчастным случаям или травмам.

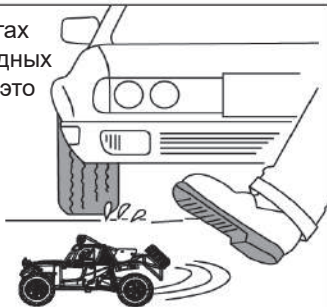

Поскольку эта модель содержит мелкие и острые детали, используйте и храните ее в местах, недоступных для детей.



Так как кончик антенны может причинить травму, не направляйте антенну пульта в лицо.



После заезда мотор и аккумулятор модели будут горячими! Не прикасайтесь к ним, пока они не остынут.



Не запускайте модель, если кто-то рядом использует ту же частоту, что и вы. Совпадение радиочастот может привести к потере контроля и серьезной аварии радиоуправляемого автомобиля.

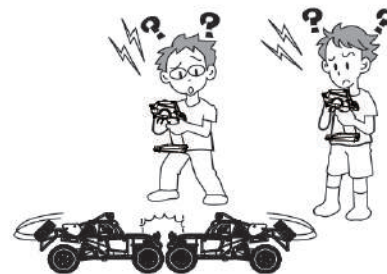

Устранение неполадок

Проблема	Причина	Решение
Автомобиль не работает.	Выключено питание пульта или машины.	Включите питание пульта и машины.
	Батарейки в пульт управления установлены неправильно.	Установите батарейки в пульт правильно, строго соблюдая полярность.
	Разряжен аккумулятор машины.	Зарядите аккумулятор машины.
Машина плохо реагирует на команды пульта или слишком низкая дальность управления.	Кто-то рядом использует ту же радиочастоту, что и вы.	Не запускайте свою модель, пока радиопомехи не исчезнут, или дождитесь, пока человек, использующий ту же радиочастоту, не закончит запуск модели, или найдите другое место для запуска своей машины.
	Разряжены батарейки пульта управления или аккумулятор машины.	Замените батарейки пульта управления на новые и зарядите аккумулятор машины.



ВНИМАНИЕ!

- * Пожалуйста, перед использованием полностью прочитайте инструкцию и информацию на упаковке и помните, что некоторые процедуры должны выполнять только взрослые.
- * Продукт содержит мелкие детали, которые при проглатывании могут стать причиной удушья.
- * Пожалуйста, храните и используйте модель и ее компоненты вне досягаемости маленьких детей.
- * Никогда не запускайте радиоуправляемую модель в условиях повышенной влажности, когда идет дождь или снег, иначе влага может повредить детали модели.
- * Регулярно проверяйте USB кабель для зарядки, провода, разъемы, корпус и другие детали модели на предмет отсутствия повреждений. В случае обнаружения любых повреждений не используйте модель до тех пор, пока неполадка не будет устранена.
- * Строго соблюдайте полярность при подключении аккумулятора к USB кабелю для зарядки к разъему модели, и при установке батареек в пульт.
- * Этот продукт должен использоваться только с оригинальным USB кабелем для зарядки.
- * Продукт содержит функциональные аксессуары и может представлять опасность для маленьких детей.

- * Держите USB кабель для зарядки, пульт и модель в чистоте.
- * Строго соблюдайте полярность при установке батареек в пульт.
- * Для питания пульта управления используйте батарейки или аккумуляторы размера «AA».
- * Никогда не пытайтесь заряжать не перезаряжаемые батарейки.
- * Дети могут заряжать аккумулятор только под наблюдением взрослых.
- * Перед зарядкой необходимо извлечь аккумулятор из модели.
- * Не используйте вместе старые и новые элементы питания, батарейки разного вида, типа или производителя.
- * Немедленно извлекайте разряженные элементы питания из пульта и модели.
- * Не допускайте короткого замыкания клемм питания и проводов.
- * Не допускайте короткого замыкания контактов элементов питания, не бросайте батарейки или аккумуляторы в огонь, не пытайтесь вскрывать их или модернизировать.
- * Пожалуйста, извлекайте элементы питания, если модель не используется.
- * Пожалуйста, храните инструкцию на протяжении всего срока использования модели.

Тех. характеристики

- ★ Тип: полноприводный внедорожник с электромотором в масштабе 1:12
- ★ Размер: 280,2 * 166,5 * 142мм
- ★ Колесная база: 183мм
- ★ Минимальное расстояние от переднего до заднего колеса: 117мм
- ★ Дорожный просвет: 18,5мм
- ★ Передаточное отношение: 1: 6,18
- ★ Диаметр шин: 65мм, ширина колес: 23мм
- ★ Регулятор скорости и приемник: три в одном
- ★ Мотор: коллекторный, тип 370
- ★ Пульт управления: 2.4ГГц
- ★ Дальность действия управления: ~100м
- ★ Питание пульта управления: 4 батарейки AA (в комплект не входят)
- ★ Аккумулятор машины: литиевая аккумуляторная батарея 6,4В/700мАч
- ★ Зарядное устройство: специальный USB кабель для зарядки литиевых аккумуляторов
- ★ Время зарядки: ~3 часа
- ★ Время работы: ~8 минут
- ★ Сервомеханизм: усилие 6 кг
- ★ Кузов автомобиля: красиво окрашенный удароустойчивый кузов из прочного ПВХ пластика
- ★ Макс. скорость: 40 км/ч.

Использование пропорционального радиоуправления

①

Поверните рулевое колесо пульта управления влево - автомобиль повернет влево. Чем больше угол поворота рулевого колеса влево, тем больше передние колеса машины отклоняются влево.

Угол поворота ⇒ Угол поворота

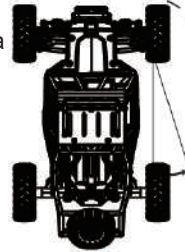

②

Поверните рулевое колесо пульта управления вправо - автомобиль повернет вправо. Чем больше угол поворота рулевого колеса вправо, тем больше передние колеса машины отклоняются вправо.

Угол поворота ⇒ Угол поворота

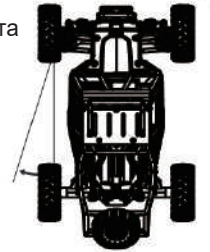

③

Нажмите курок газа пульта управления на себя (к рукоятке), автомобиль поедет вперед. Чем дальше на себя нажат курок газа, тем выше скорость машины, таким образом можно регулировать скорость движения вперед. Чтобы остановить автомобиль, когда он едет вперед, быстро переместите курок газа от себя (вперед от рукоятки), и машина остановится.



↑
Движение вперед

←
Нажать на себя

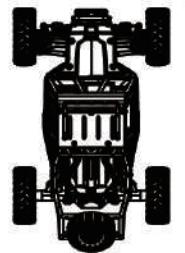

④

После торможения отпустите курок пульта управления, чтобы он вернулся в нейтральное положение. Затем снова переместите курок газа от себя (вперед от рукоятки) – автомобиль поедет задним ходом. Чем дальше от себя отжат курок газа, тем выше скорость движения задним ходом, таким образом можно регулировать скорость движения назад.

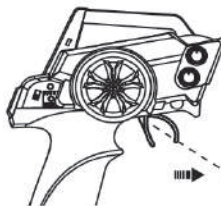

→
Задний ход

↓
Нажать от себя

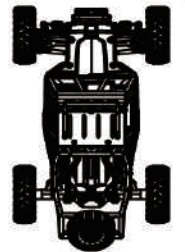

Инструменты, необходимые для обслуживания, и электроника автомобиля

Необходимые для обслуживания инструменты

2.0мм

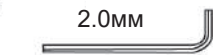

Шестигранный ключ



Хоббийный нож

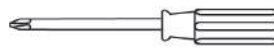

Малая крестовая отвертка



Кусачки



Циакриновый клей

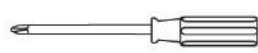

Большая крестовая отвертка

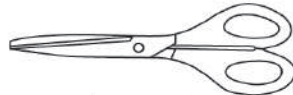

Ножницы

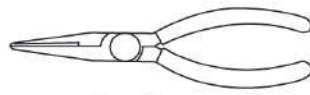

Пассатижи с тонкими губками



Крестообразный торцовый ключ

Соблюдайте осторожность!

ЗАРЯДКА АККУМУЛЯТОРА

- 1). Пожалуйста, сначала убедитесь, что USB кабель для зарядки и разъем аккумуляторной батареи исправны.
- 2). Перед зарядкой убедитесь, что аккумулятор разряжен. Время зарядки не должно длиться более 3 часов.
- 3). Во время зарядки не оставляйте аккумулятор без присмотра. Процесс зарядки должны контролировать только взрослые.



Электронные компоненты в сборе



ПРАКТИКА И ОБСЛУЖИВАНИЕ

Управление

- 1> Включите пульт управления ① и убедитесь, что индикатор питания светится постоянно ②, затем включите питание автомобиля.
- 2> Медленно поработайте курком газа ③ пульта и убедитесь, что автомобиль правильно реагирует на команды движения вперед и задним ходом.



3> Поверните рулевое колесо ④ пульта влево и вправо, и убедитесь, что передние колеса отклоняются в соответствующем направлении.

4> Поставьте автомобиль на землю и встаньте сзади него. Плавно и осторожно нажмите на курок газа ③ пульта. Если автомобиль не едет по прямой линии, при помощи триммера руля ⑤ пульта управления отрегулируйте прямолинейное движение автомобиля.

5> Если при нейтральном положении курка машина едет вперед, вращайте триммер газа ⑥ против часовой стрелки, пока автомобиль не остановится. Если машина едет назад, вращайте триммер газа ⑥ по часовой стрелке.

6 > Кнопка «Выбор режима» ⑦ на этой модели не работает.

7 > ОК, теперь автомобиль готов к запуску.

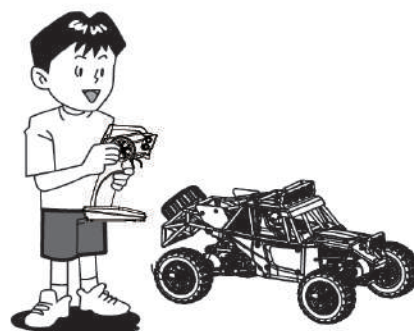
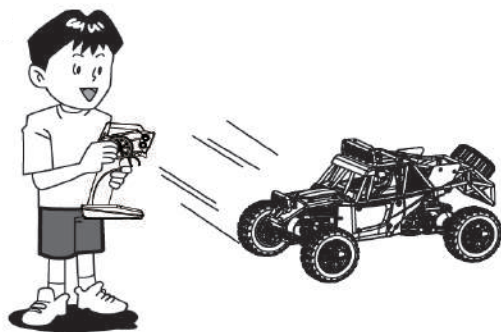
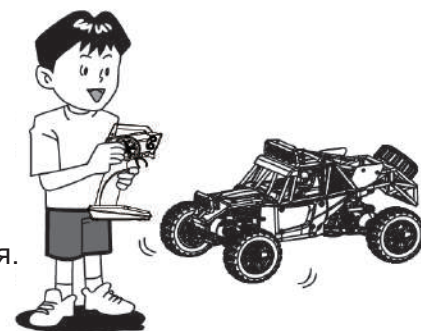

Практика

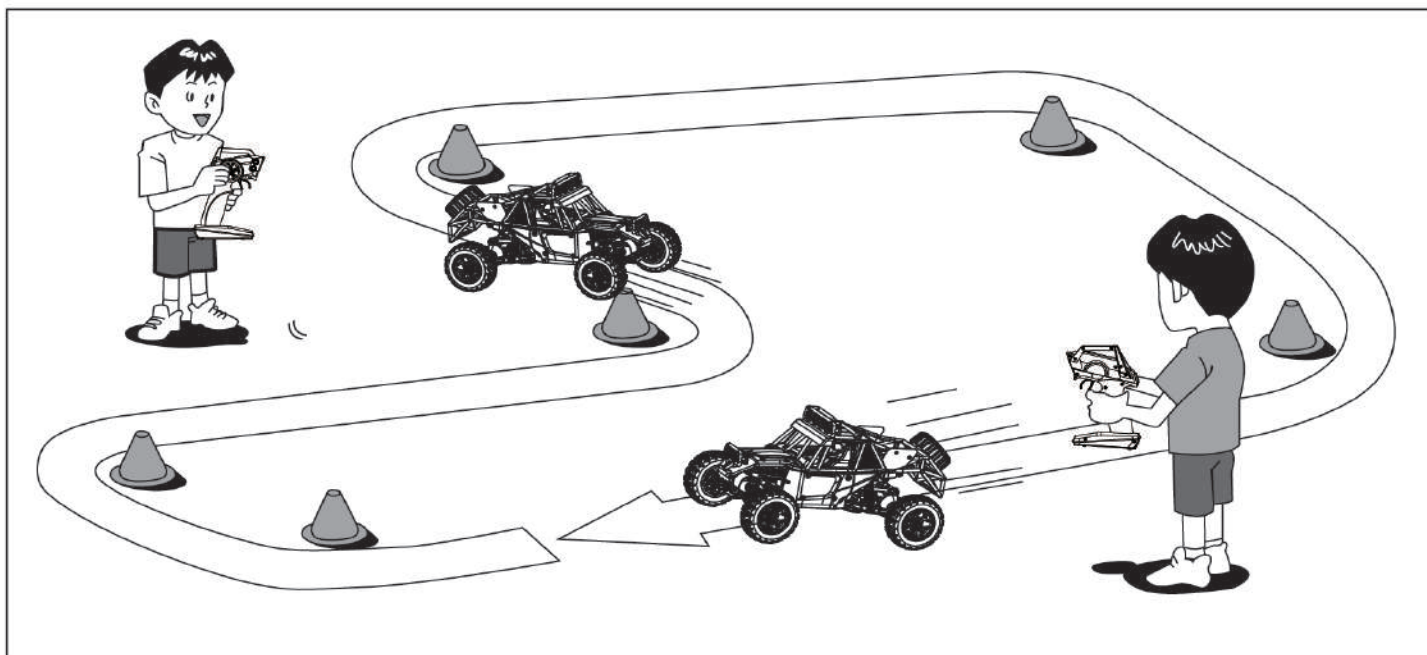

Теперь практикуйтесь управлять автомобилем, катаясь вокруг конусов или пустых банок на просторной площадке в безопасном месте. Тренируйтесь быстро ускоряться на прямых участках и замедляться перед поворотом - это базовый метод контроля скорости при вождении радиоуправляемого автомобиля.

Обслуживание

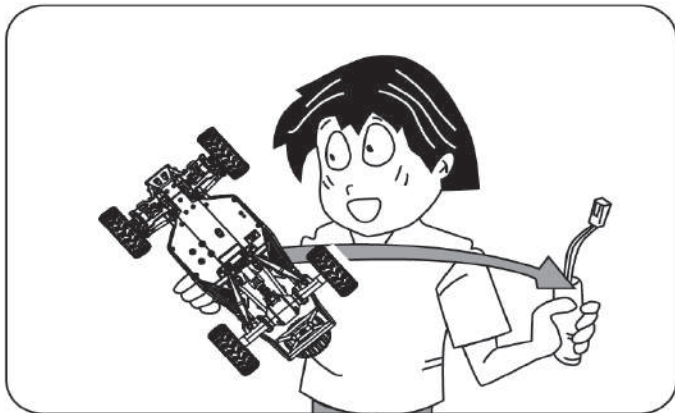

После заезда, если машина не будет использоваться, извлеките из нее аккумулятор.

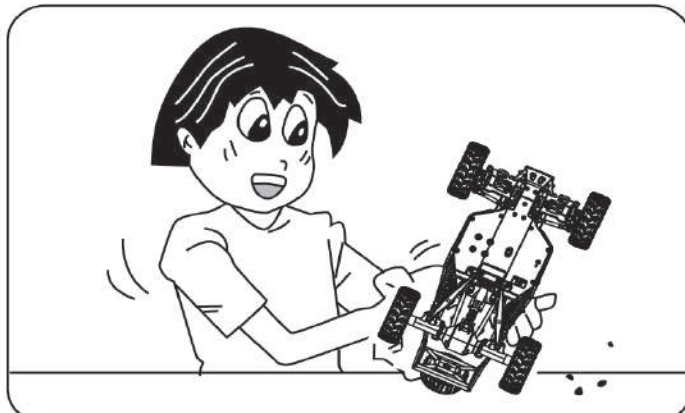

Полностью удалите песок, мусор, грязь и т. д.

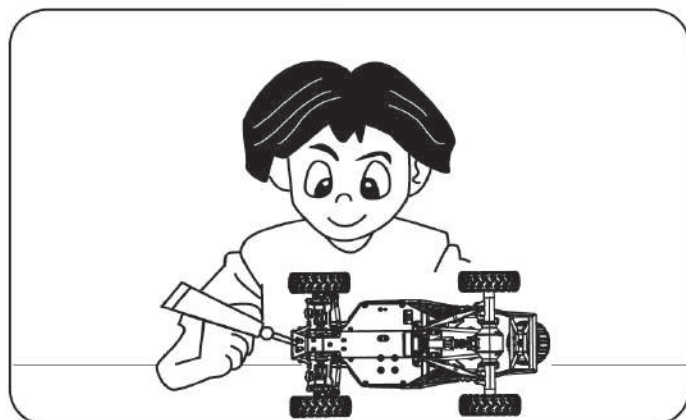

Смажьте металлические детали снаружи маслом, чтобы защитить их от ржавчины.

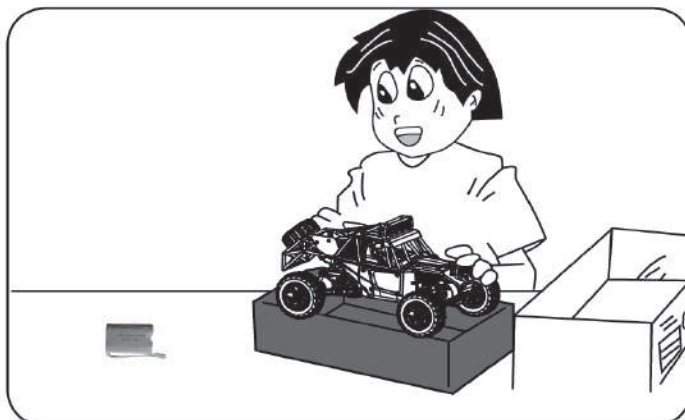

Когда модель не используется, храните аккумулятор отдельно от автомобиля.

Схема сборки



0380 Передний дифференциал в сборе

1

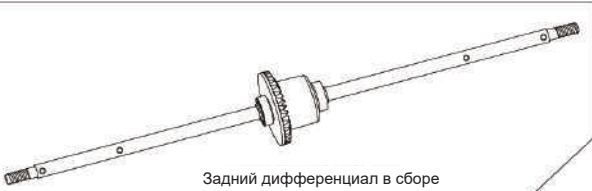
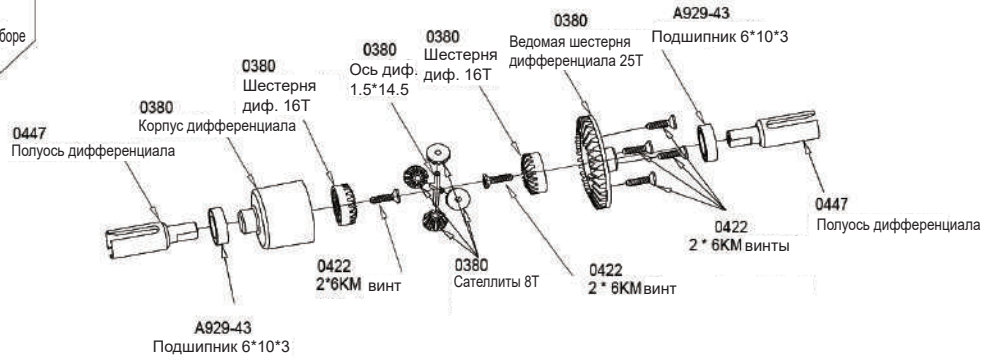

Задний дифференциал в сборе

2

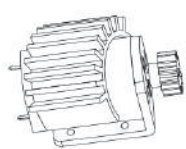
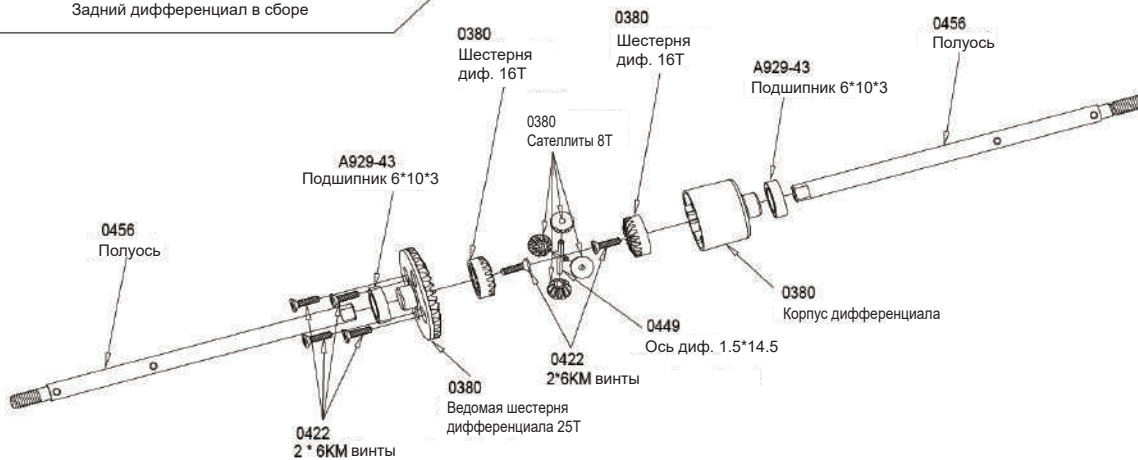

Мотор в сборе

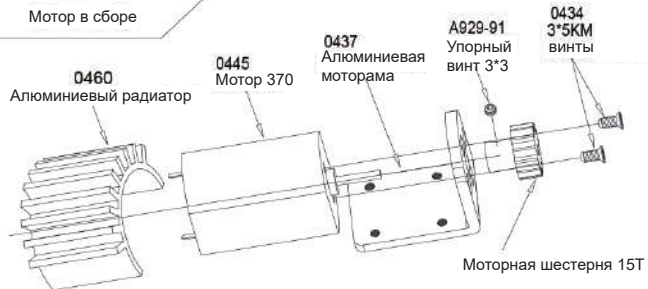

3



Сервопривод рулевого управления в сборе

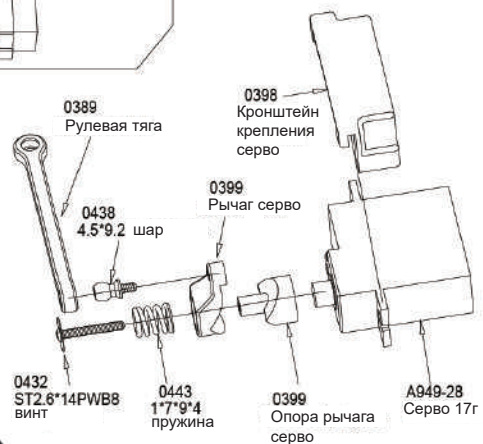

4



0400 Передний амортизатор в сборе (короткий)

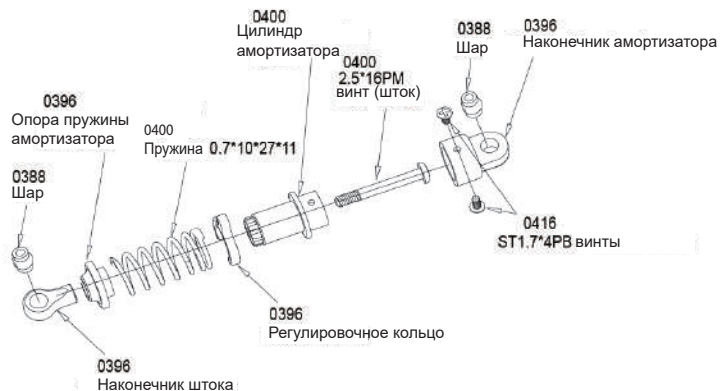

5

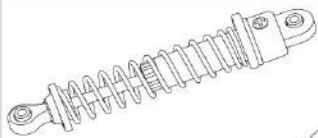

0396 Задний амортизатор в сборе (длинный)

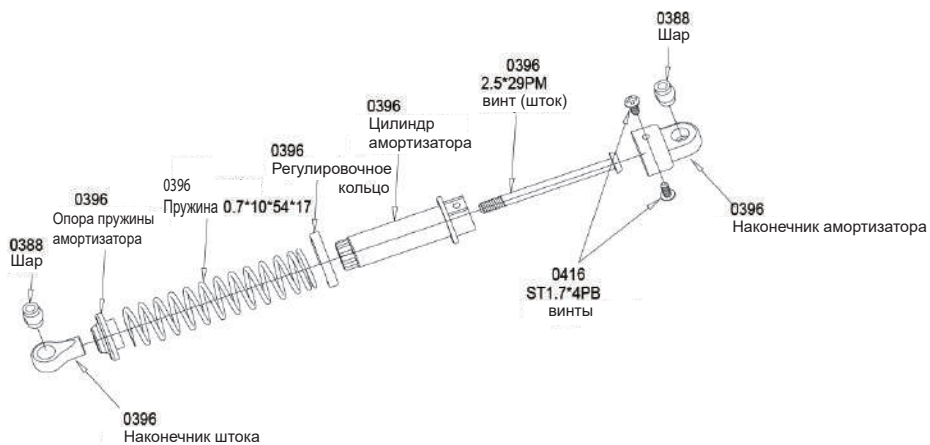

6

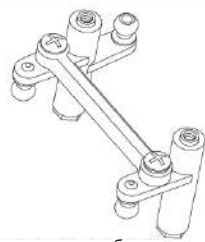

Рулевая колонка в сборе

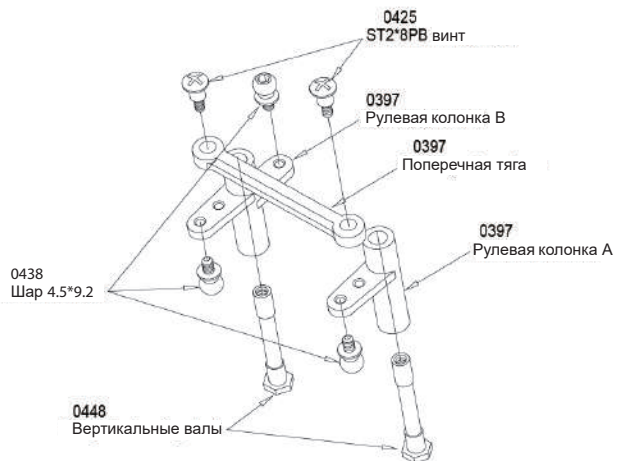

7

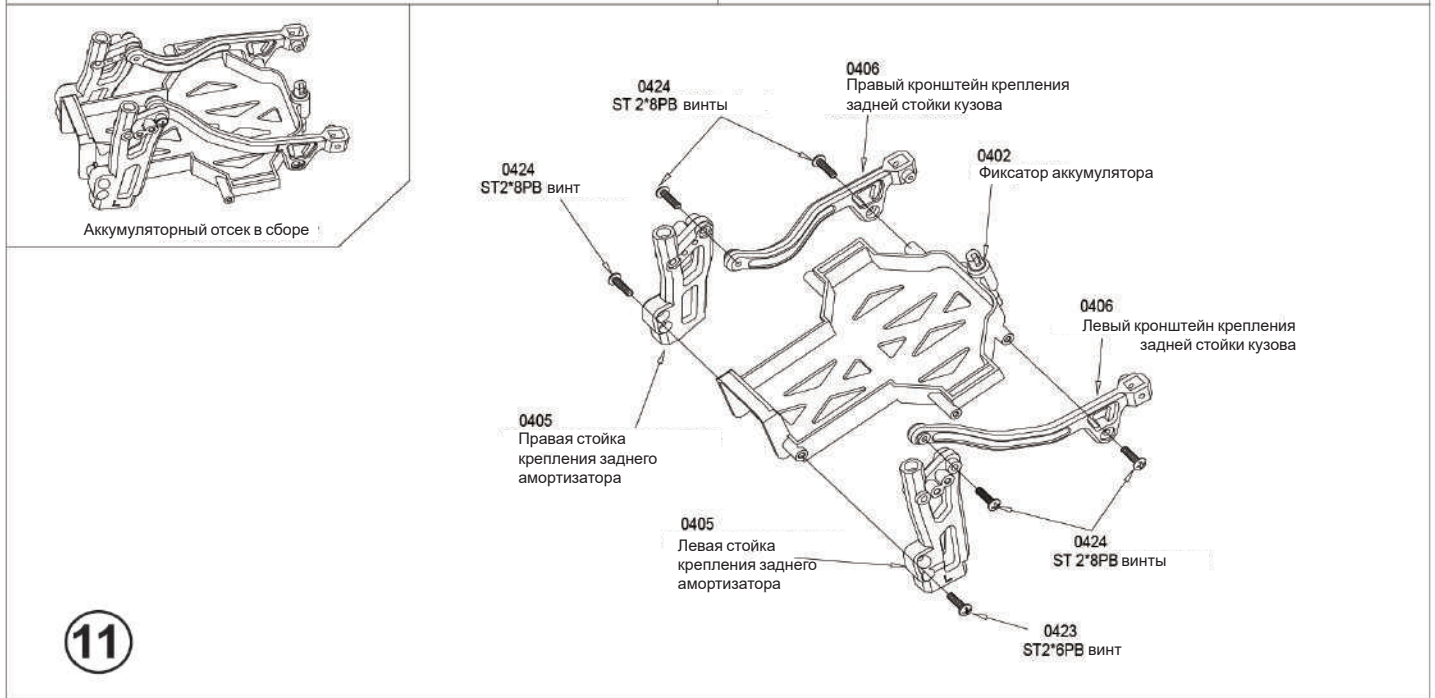
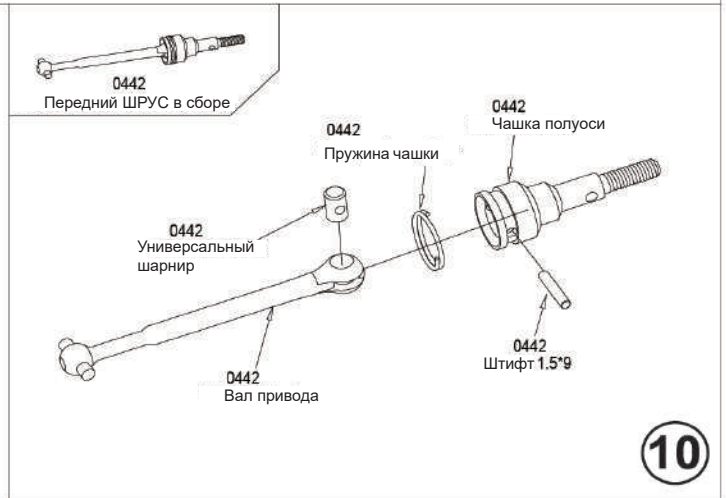
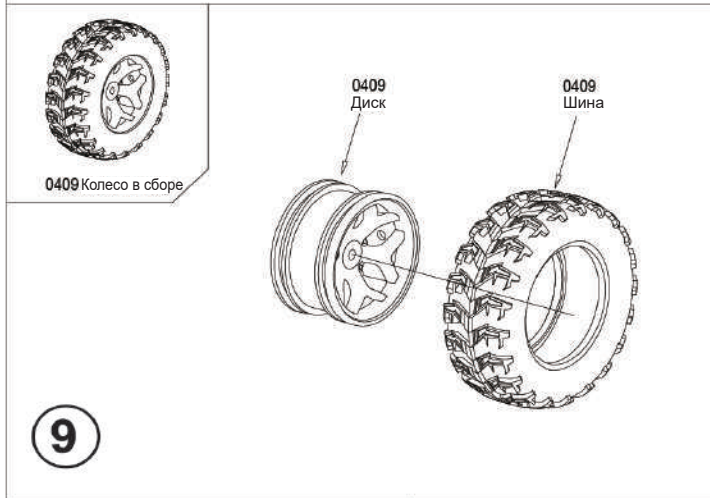
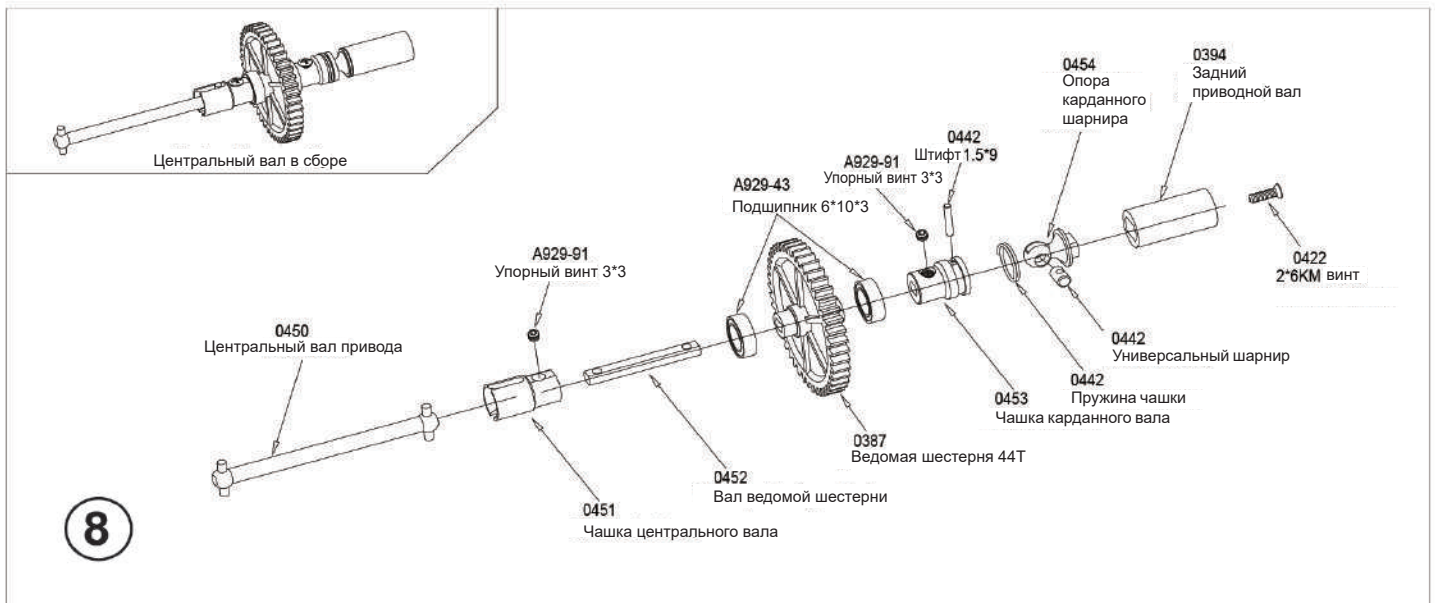

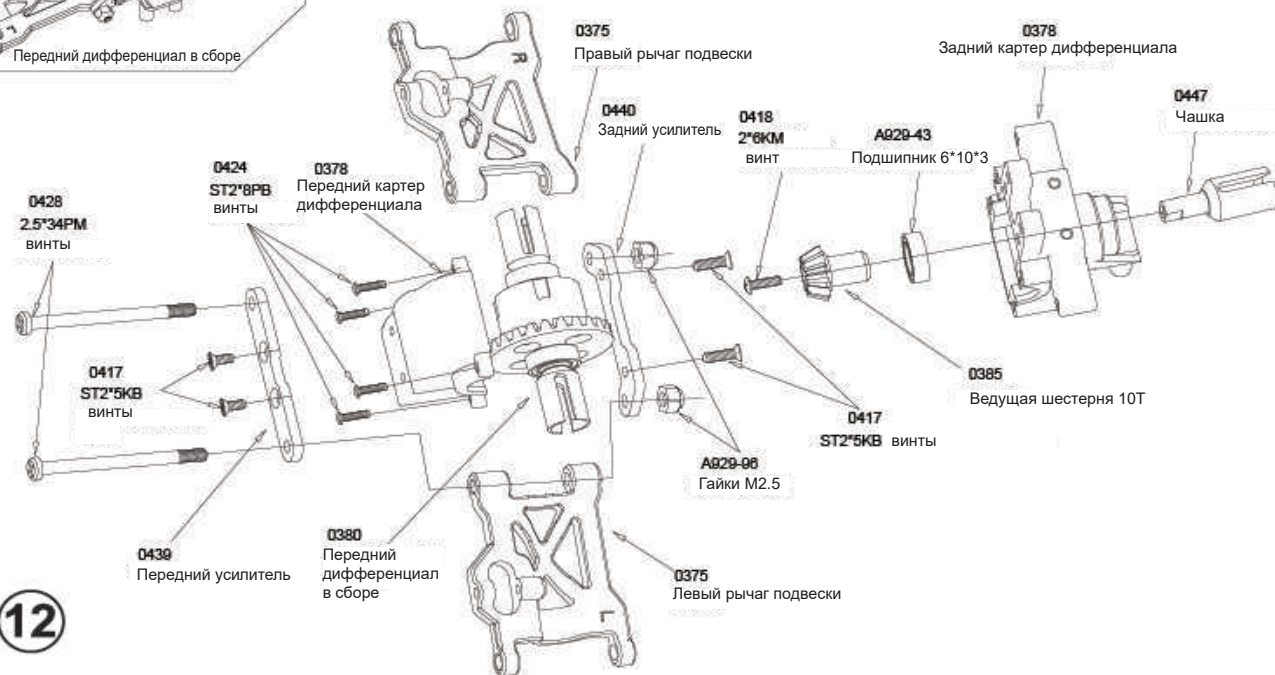

12

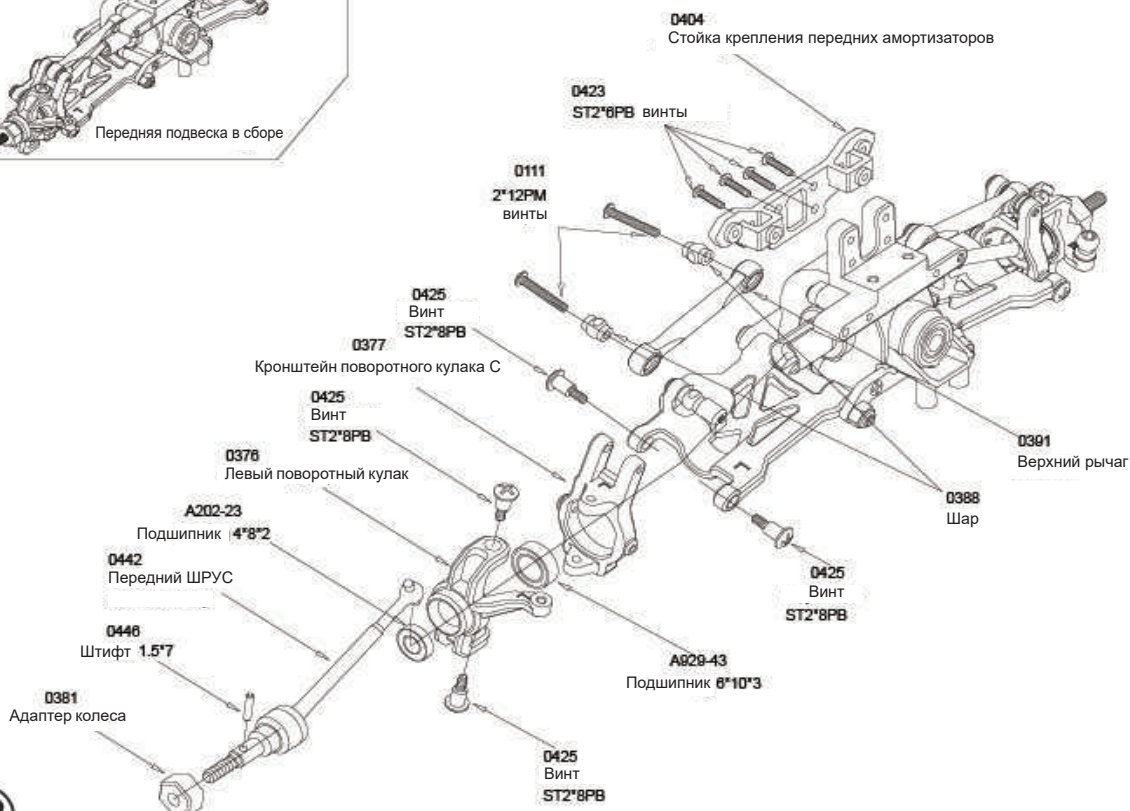

13

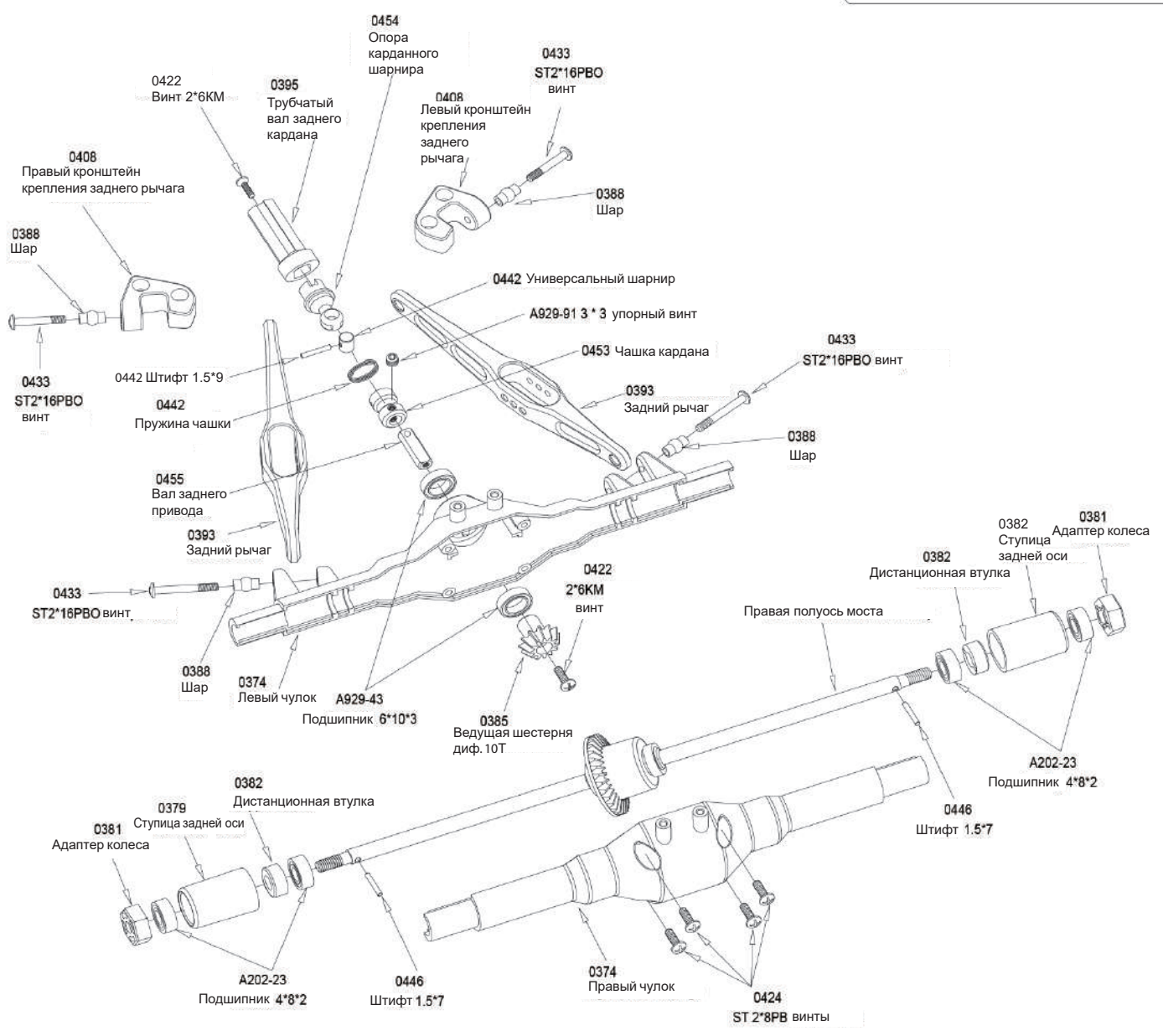
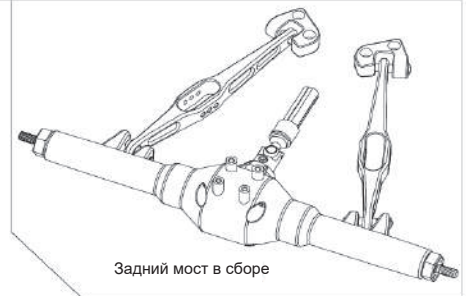

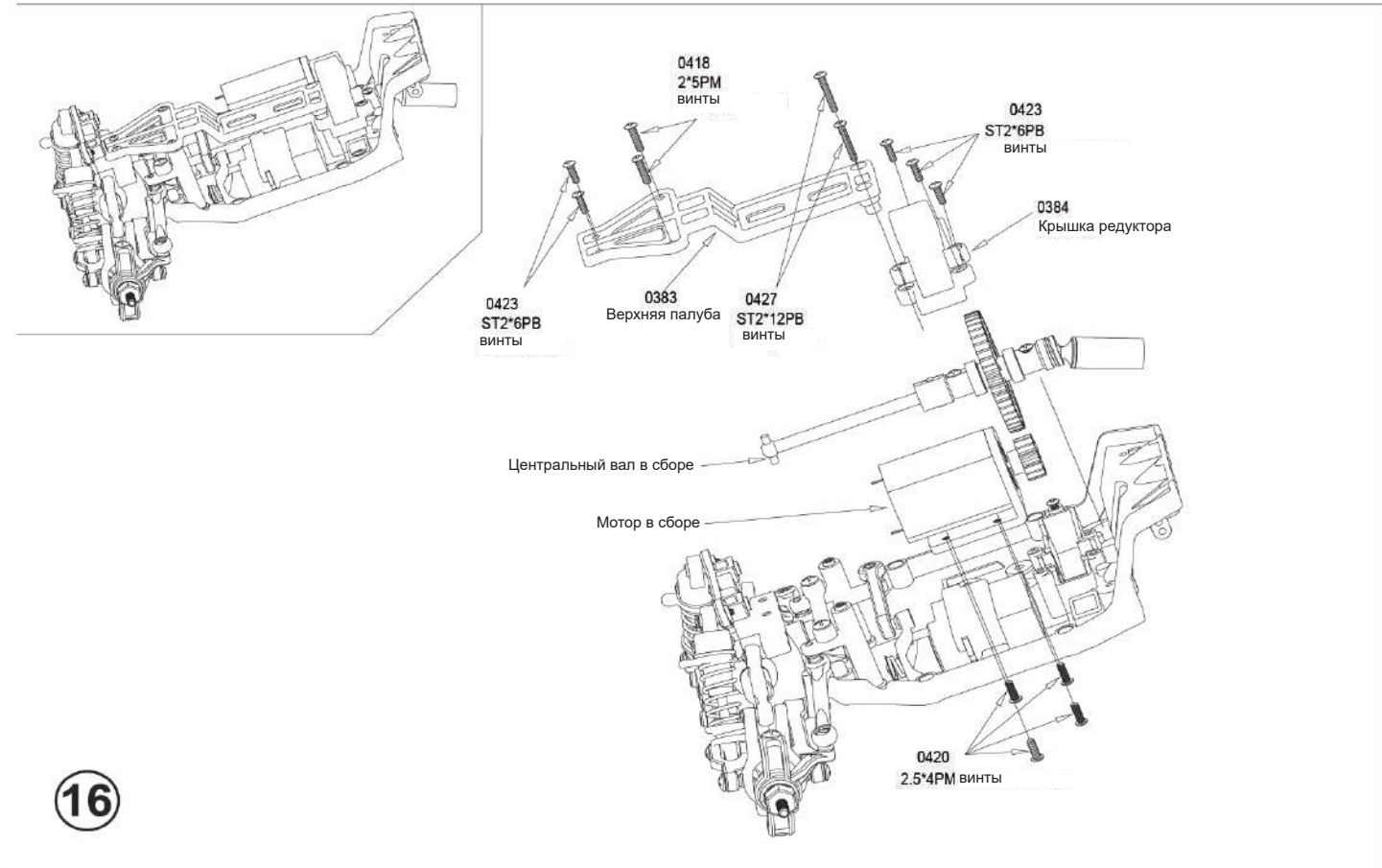
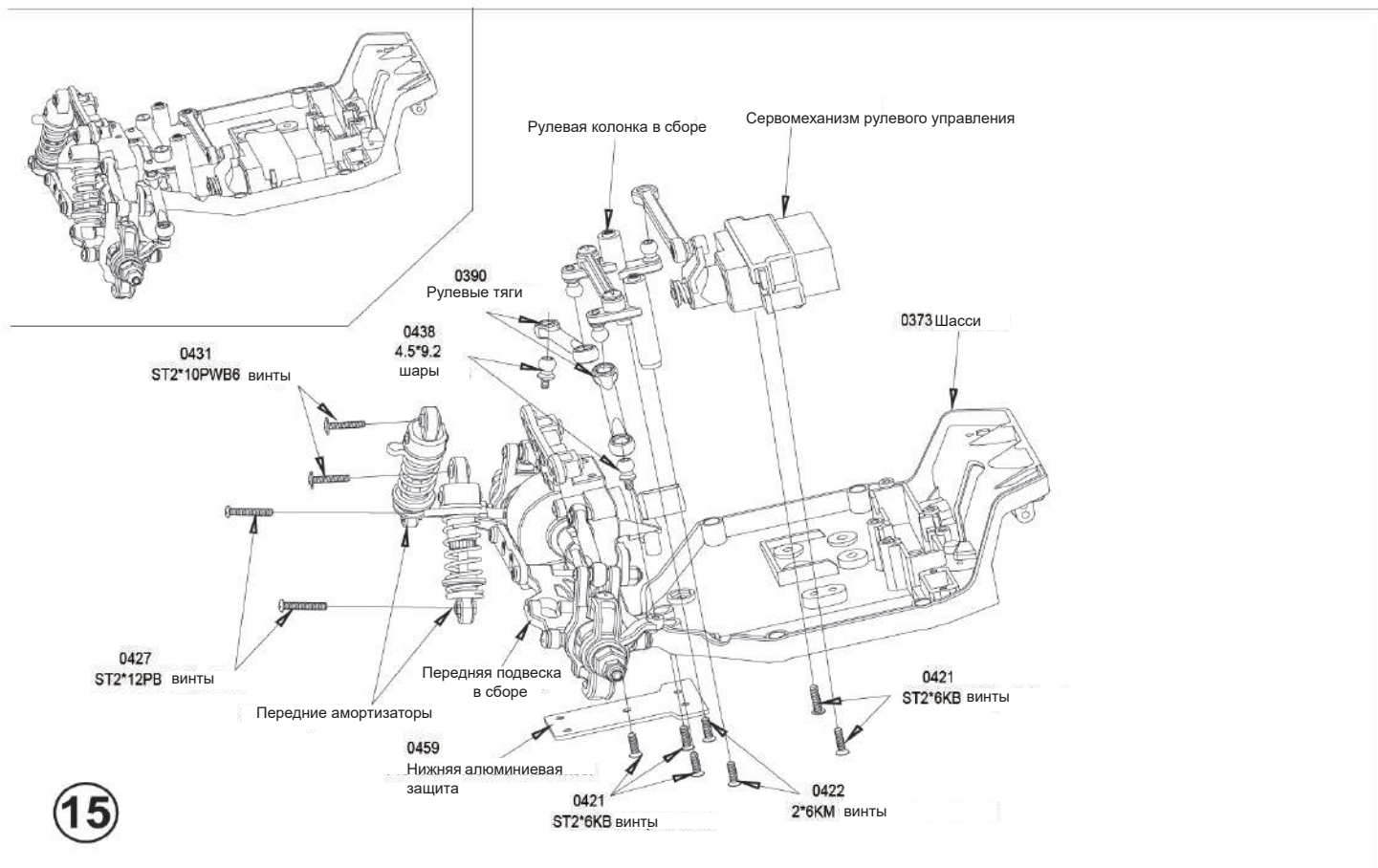

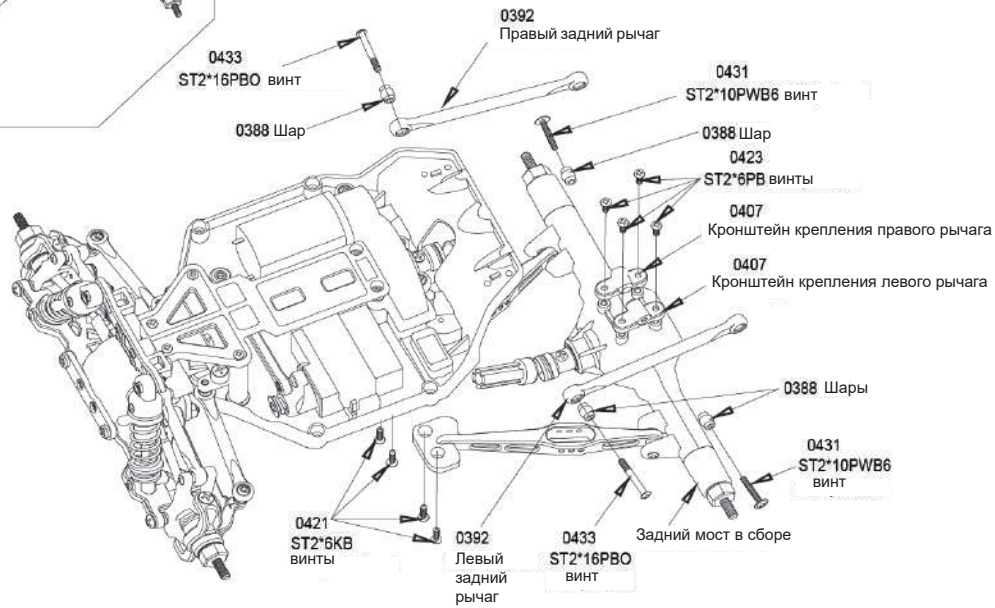
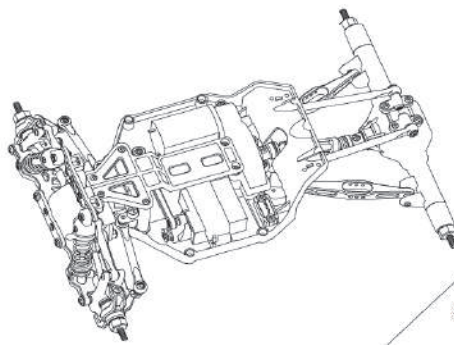

17

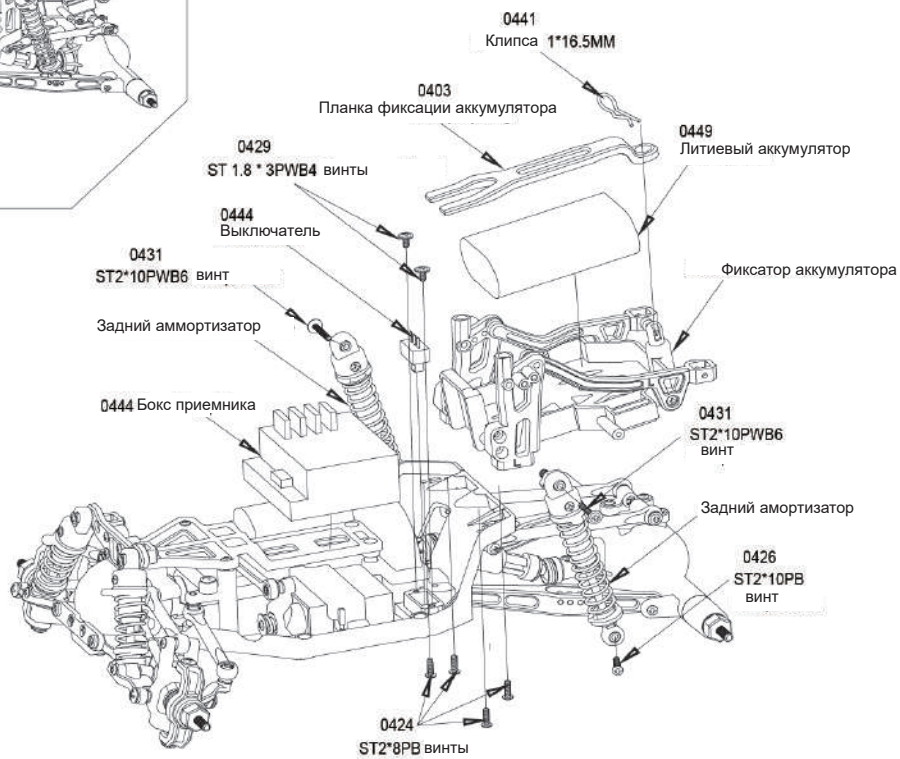
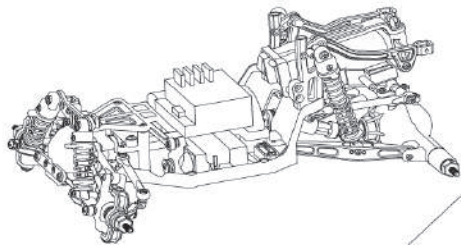

18

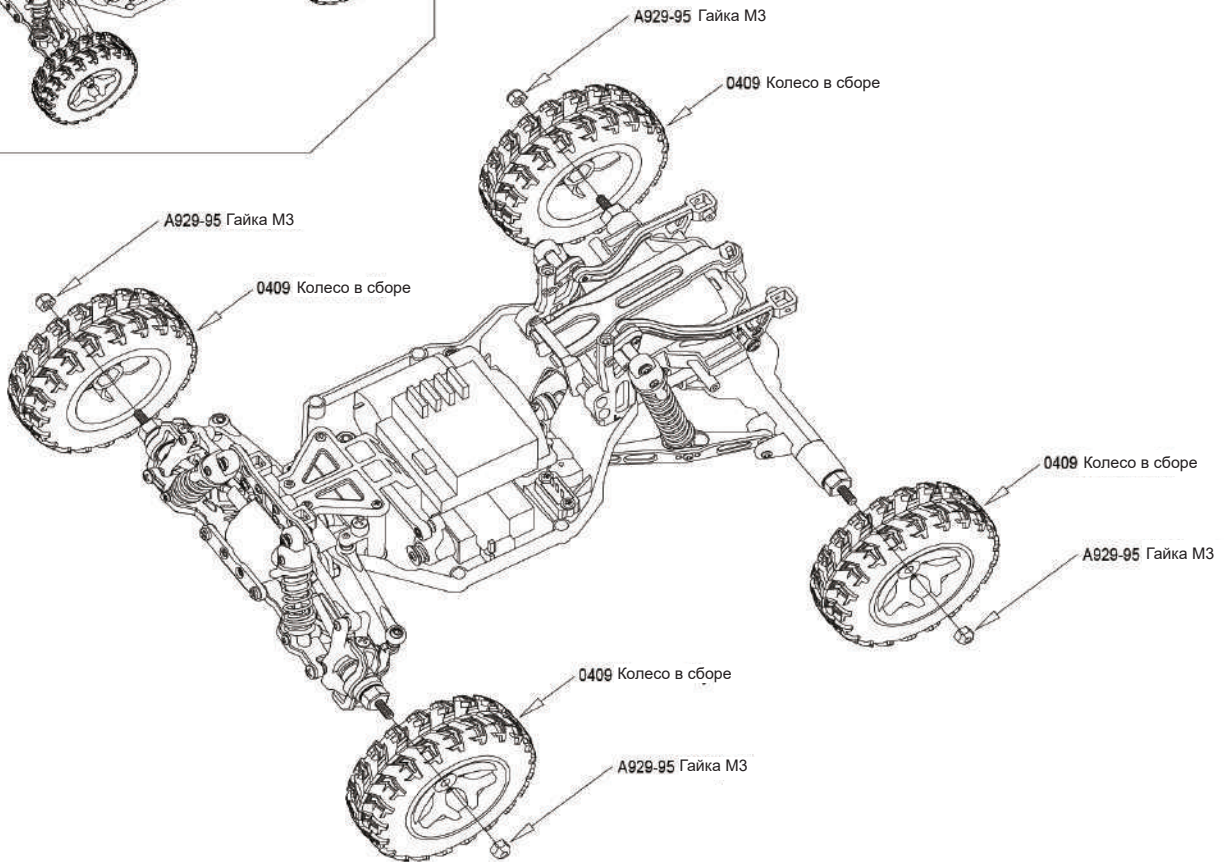
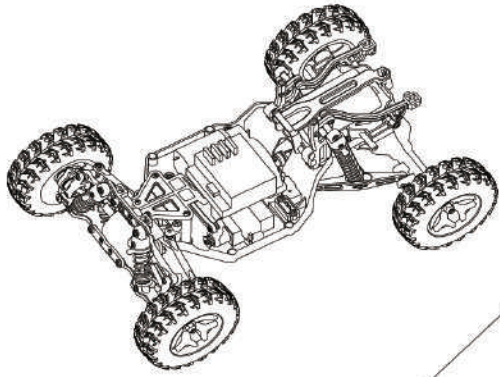

19



Салон в сборе

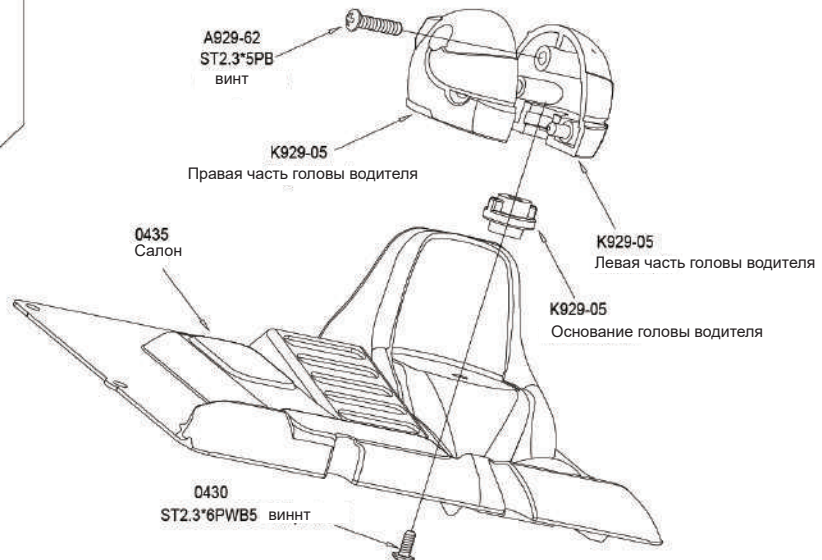

20

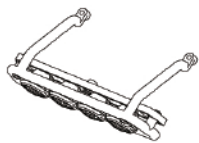

0412 «Люстра» в сборе

21



0411 Фары в сборе

22

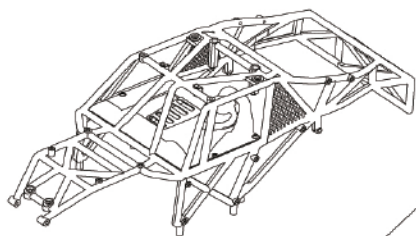
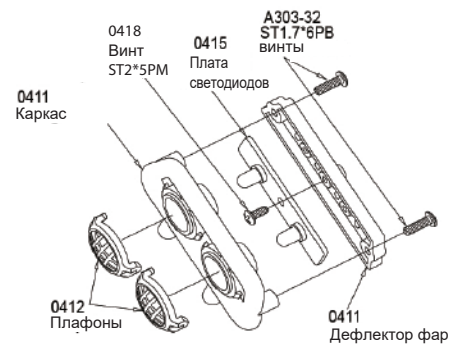
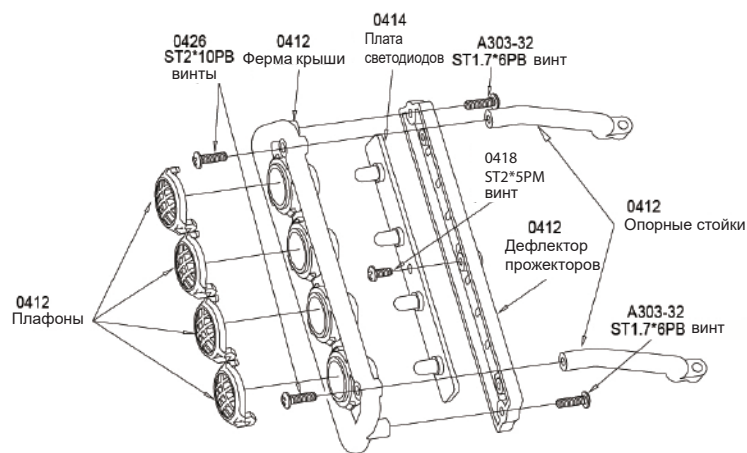

23

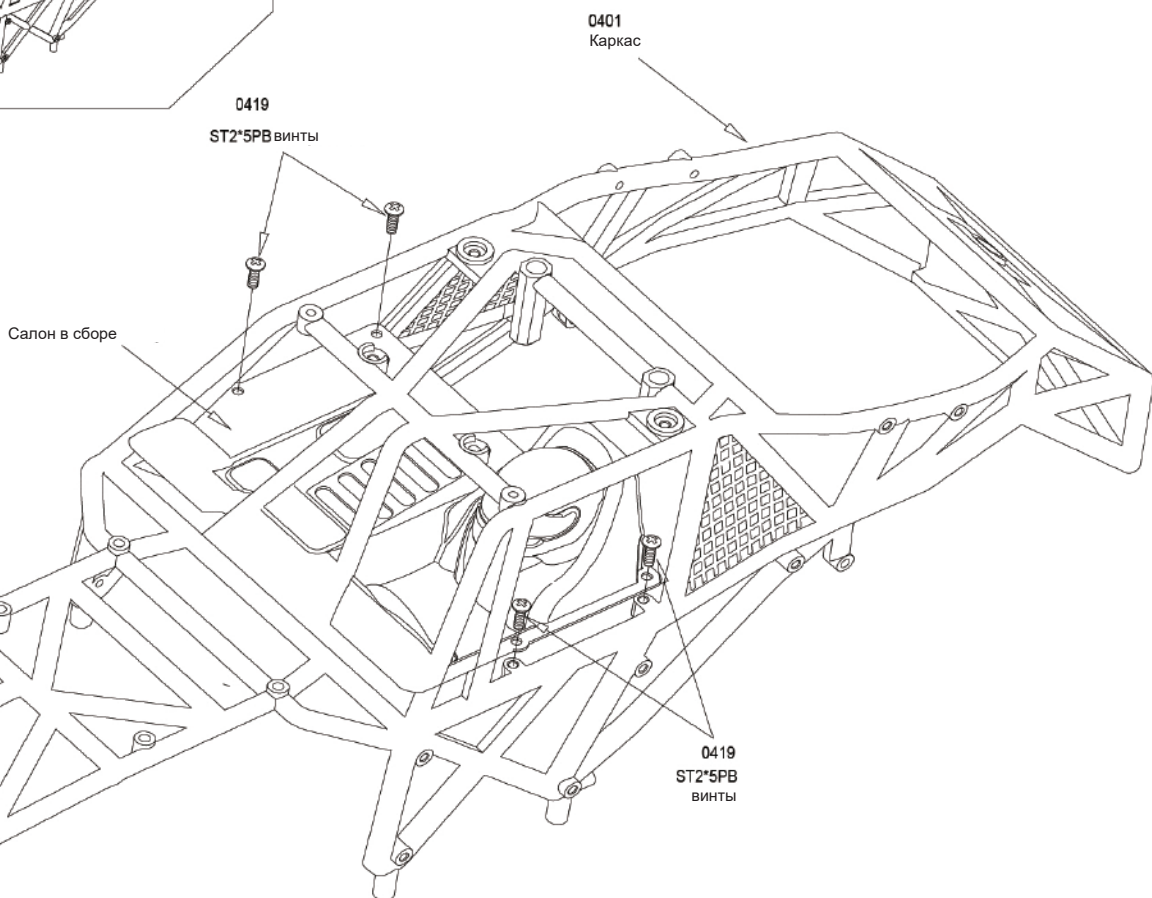

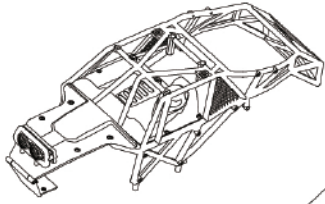

24

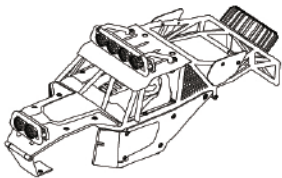
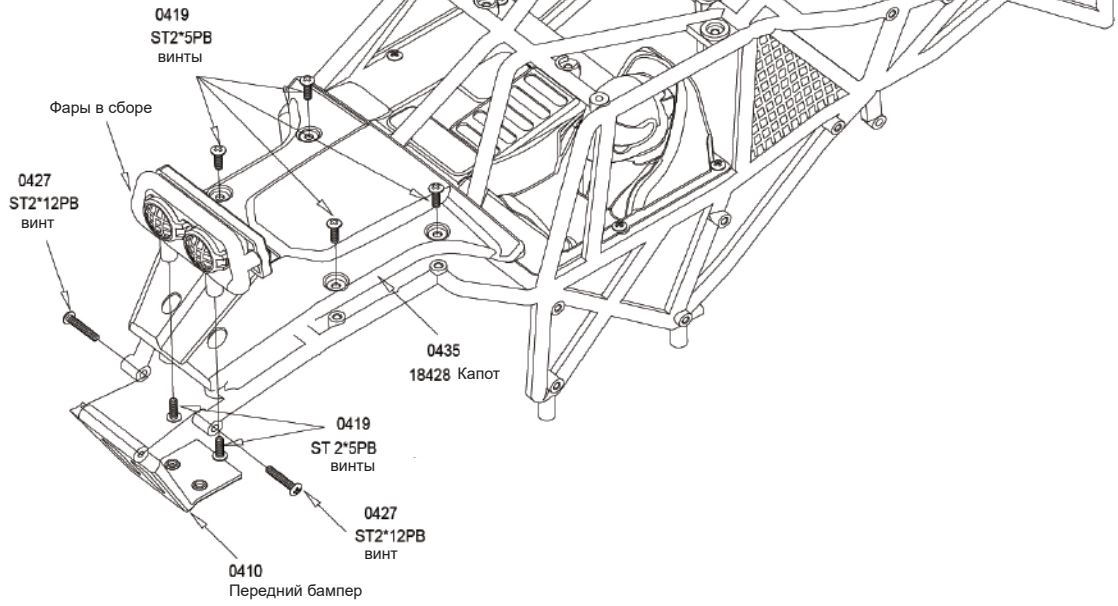

25

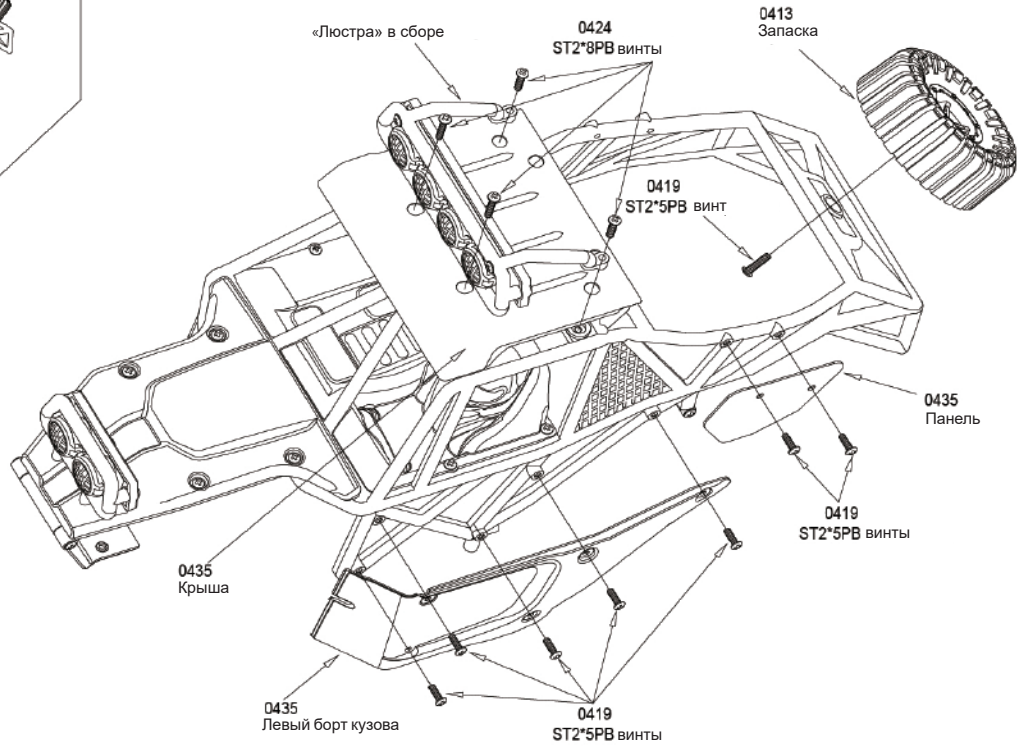

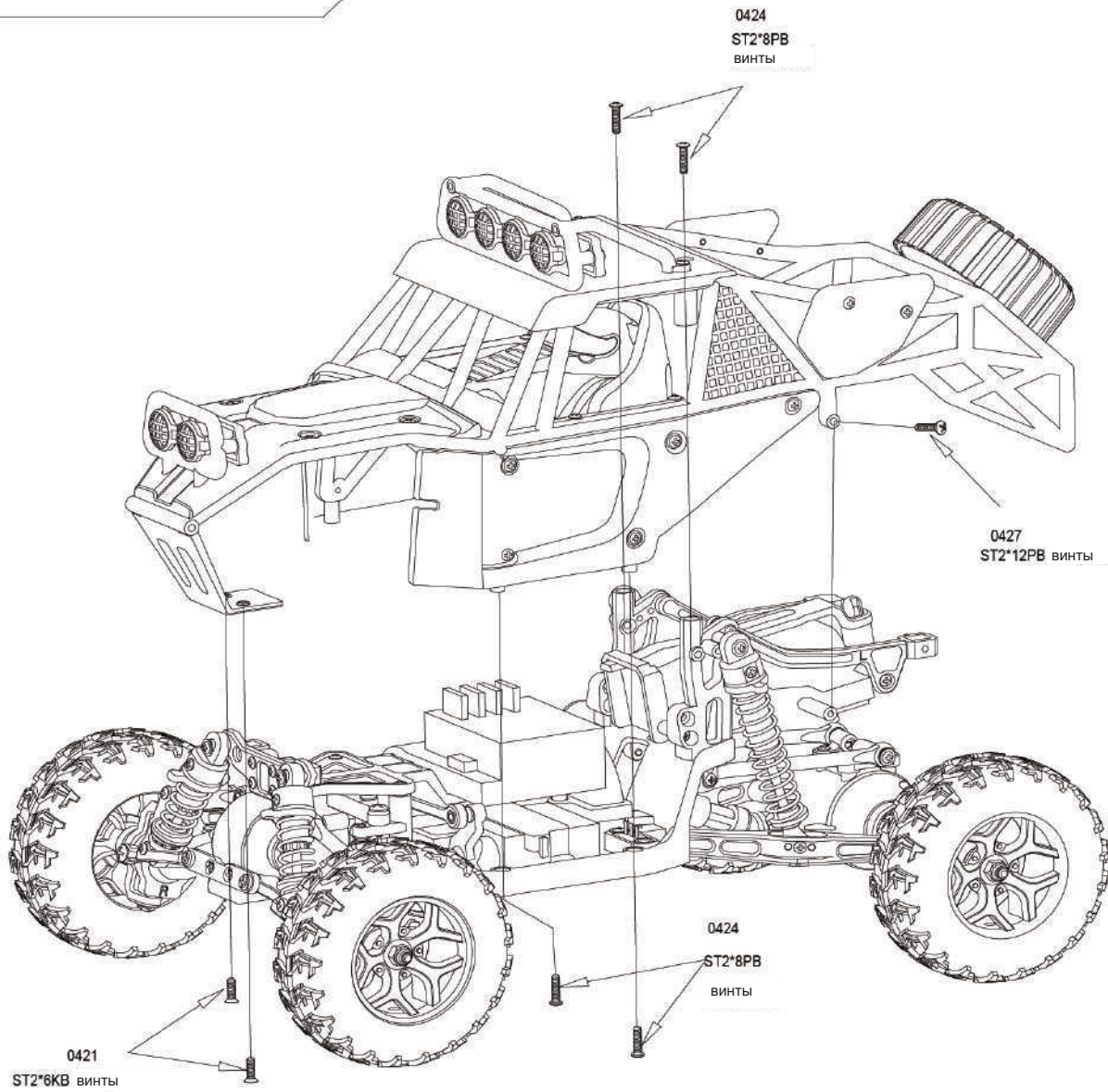
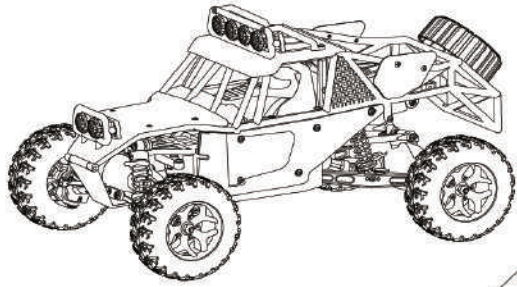

Список деталей

0373

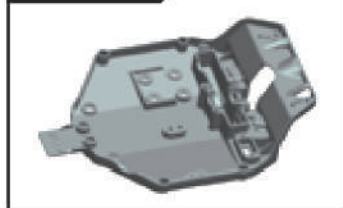

Шасси

0374

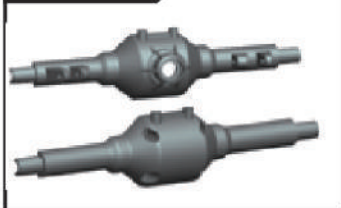

Чулки заднего моста

0375



Нижние рычаги подвески

0376



Поворотные кулаки

0377



Кронштейн поворотного кулака С

0378

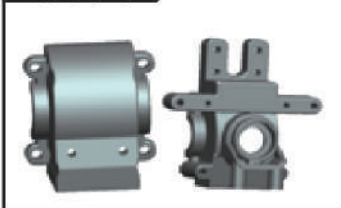

Картер переднего дифференциала

0379



Ступица задней оси

0380



Дифференциал в сборе

0381

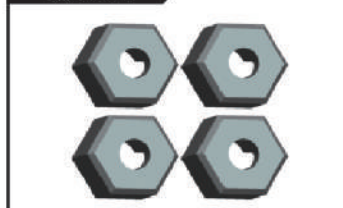

Адаптеры колес

0382



Дистанционные втулки

0383



Верхняя палуба

0384



Крышка редуктора

0385



Ведущие шестерни 10Т

0387



Ведомая шестерня 44Т

0388



Шары

0389



Рулевая тяга

0390

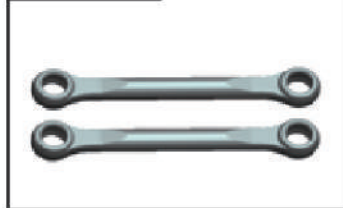

Рулевые тяги

0391



Верхние рычаги

0392

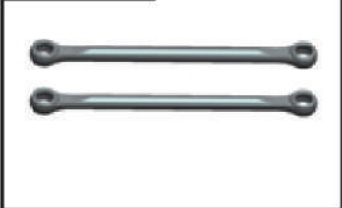

Правый/Левый задний рычаг

0393



Задние рычаги моста

Список деталей

0394

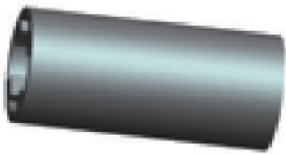

Задний приводной вал

0395



Трубчатый вал заднего кардана

0396



Задние амортизаторы в сборе

0397

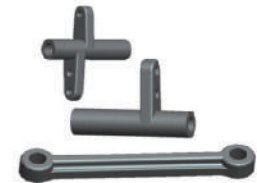

Детали рулевой колонки

0398



Кронштейн крепления серво

0399



Детали механизма защиты серво

0400



Передние амортизаторы в сборе

0401



Каркас безопасности

0402



Аккумуляторный отсек в сборе

0403



Планка фиксации аккумулятора

0404



Стойка крепления передних амортизаторов

0405



Стойки крепления задних амортизаторов

0406



Кронштейны крепления задних стоек кузова

0407

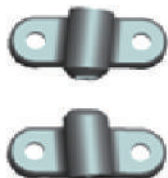

Кронштейны крепления задних рычагов

0408



Правый/Левый кронштейны крепления задних рычагов

0409



Колесо в сборе

0410



Передний бампер

0411



Компоненты передних фар

0412

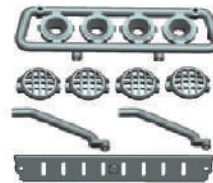

«Люстра» в сборе

0413



Запаска

Список деталей

0414

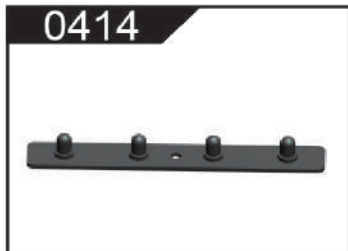

Плата светодиодов
«люстры»

0415

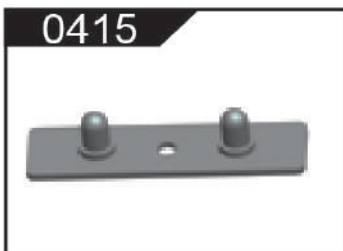

Плата светодиодов
фар

0416



ST1.7 * 4 PB
ВИНТЫ

0417



ST2 * 3.5KB
ВИНТЫ

0418

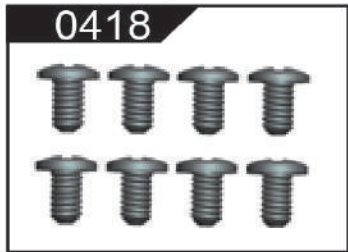

2 * 5 PM ВИНТЫ

0419



ST2 * 5PB ВИНТЫ

0420

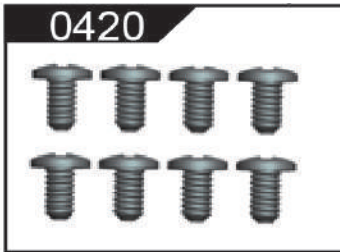

2.5 * 4 PM ВИНТЫ

0421



ST2 * 6KB ВИНТЫ

0422



2 * 6 KM ВИНТЫ

0423



ST2 * 6PB ВИНТЫ

0424



ST2 * 8PB ВИНТЫ

0425

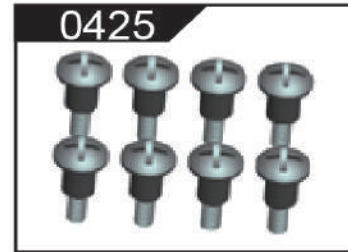

ST2 * 8PB ВИНТЫ

0426

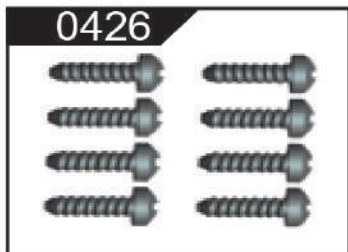

ST 2 * 10 PB ВИНТЫ

0427

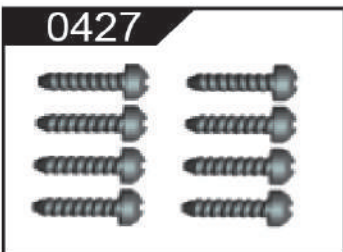

ST2 * 12PB ВИНТЫ

0428



2.5 * 34PM ВИНТЫ

0429



ST1.8 * 3PWB4 ВИНТЫ

0430

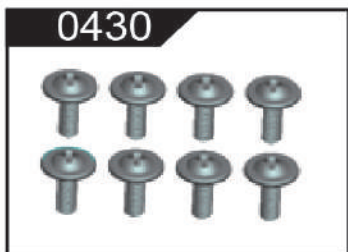

ST 2.3 * 6PWB5 ВИНТЫ

0431



ST 2 * 10PWB6 ВИНТЫ

0432



ST 2 * 14PWB8 ВИНТЫ

0433



ST2 * 16PBO ВИНТЫ

Список деталей

0434



3 * 5 KM винты

0435



12428 Детали кузова

0437

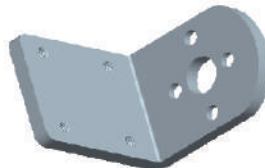

Алюминиевая моторама

0438



4.5 * 9.2 Шары

0439



Передний усилитель

0440



Задний усилитель

0441



1 * 16.5мм Клипсы

0442



ШРУС в сборе

0443

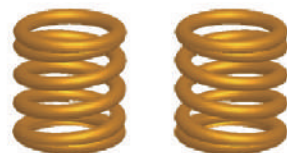

Пружины защиты серво
1 * 7 * 9 * 4

0444



Бокс приемника в сборе

0445



Мотор серии 370

0446

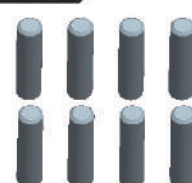

Штифты 1.5*7/1.5*8

0447

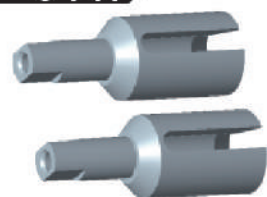

Полуоси дифференциала

0448



Вертикальные валы рулевой колонки

0449



Литиевый аккумулятор

0450



Центральный вал привода

0451

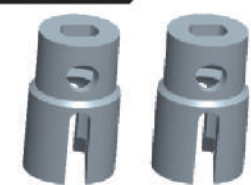

Чашки центрального вала

0452



Валы ведомой шестерни

0453



Чашки карданного вала

0454



Опоры карданного шарнира

Список деталей

0455

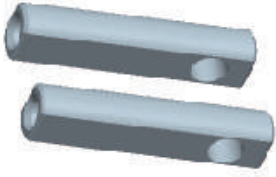

Вал заднего привода

0456



Полуоси заднего моста

0457



USB кабель для зарядки

0458



Моторная шестерня

0459

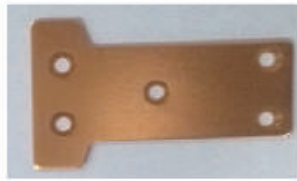

Нижняя алюминиевая защита

0460



Алюминиевый радиатор для мотора серии 370

A929-62



Винты 2.3 * 5

A949-28



Сервомеханизм рулевого управления

A929-91



Упорные винты 3 * 3

A929-95



Гайки M3

A929-96



Гайки M2.5

A303-32



Винты ST1/7 * 6 PB D3

0111



Винты 2 * 12 PM

A929-43



Подшипники 6 * 10 * 3

A202-23



Подшипники 4 * 8 * 2

K929-05



Детали головы водителя

0343



Пульт управления V2