

18628

Полноприводный шестиколесный внедорожник с электромотором, литиевым аккумулятором и радиоуправлением 2.4ГГц.



ИНСТРУКЦИЯ

Масштаб 1:18

Благодарим вас за приобретение данного продукта, пожалуйста, перед началом использования внимательно и полностью прочитайте эту инструкцию и храните ее на протяжении всего срока использования изделия.

Тех. характеристики:

1. Код продукта: 18628
2. Наименование продукта: полноприводный шестиколесный радиоуправляемый внедорожник в масштабе 1:18
3. Материал: пластик/металл/электронные компоненты
4. Дальность действия радиоуправления: ≥ 80 м
5. Частота: 2,4ГГц
6. Питание автомобиля: литиевый аккумулятор 6.4В
7. Питание пульта управления: 4 батарейки AA/1.5В (приобретаются отдельно)
8. Размер автомобиля: 380 * 186 * 174мм (Длина x Ширина x Высота)
9. Размер пульта управления: 118 * 72 * 179мм (Длина x Ширина x Высота)
10. Рекомендуемый возраст: лица старше 8 лет
11. Время зарядки: ~1.5 часа
12. Время работы: ~10 минут
13. Макс. скорость: ~12 км / ч

Описание функциональных кнопок и компонентов

Триммер прямолинейного движения

Пульт управления

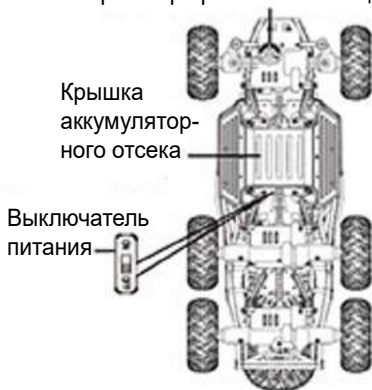

Крышка аккумуляторного отсека

Выключатель питания

Индикатор питания

Выключатель питания

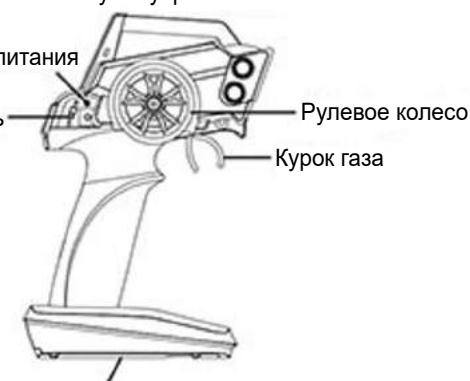

Рулевое колесо

Курок газа

Батарейный отсек



Литиевый аккумулятор



USB кабель для зарядки

Установка элементов питания

1. Откройте крышку батарейного отсека пульта управления и, строго соблюдая полярность, как показано на рисунке 1, вставьте в отсек 4 батарейки «AA» (продаются отдельно), затем закройте крышку батарейного отсека.
2. Выкрутите фиксирующий винт и откройте крышку аккумуляторного отсека автомобиля. Внутри аккумуляторного отсека автомобиля расположен аккумулятор. Строго соблюдая полярность (красный провод (+) напротив красного, а черный провод (-), напротив черного), как показано на рисунке 2, соедините разъем аккумулятора с разъемом автомобиля, затем закройте крышку аккумуляторного отсека и закрутите фиксирующий винт.



Рис. 1



Рис. 2

Зарядка аккумуляторной батареи

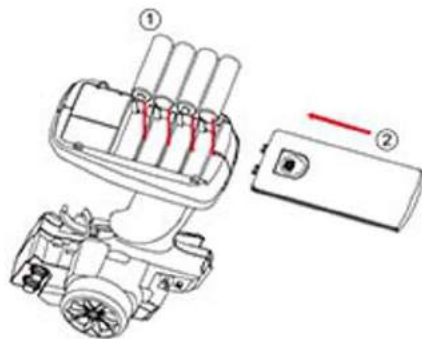
1. Перед использованием новый литиевый аккумулятор следует зарядить.
2. Для зарядки сначала подключите разъем аккумулятора к соответствующему разъему USB кабеля для зарядки, а затем противоположный разъем USB кабеля для зарядки вставьте в USB порт компьютера.
3. Во время зарядки индикатор USB кабеля для зарядки будет светиться красным постоянно, подтверждая нормальный статус зарядки. Когда красный свет погаснет и индикатор станет светиться зеленым, это значит, что аккумулятор полностью заряжен, и его необходимо немедленно отключить от USB кабеля для зарядки.
4. Время зарядки не более 1.5 часов. Пожалуйста, никогда не превышайте рекомендованное время зарядки, иначе это может стать причиной повреждения литиевого аккумулятора и пожара.
5. Немедленно прекратите процесс зарядки и использование аккумулятора при обнаружении любых повреждений литиевого аккумулятора или USB кабеля для зарядки. Поврежденные компоненты необходимо заменить на новые.

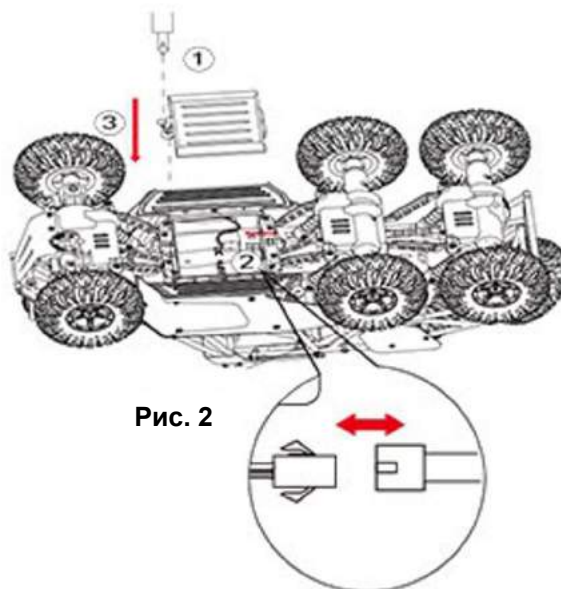
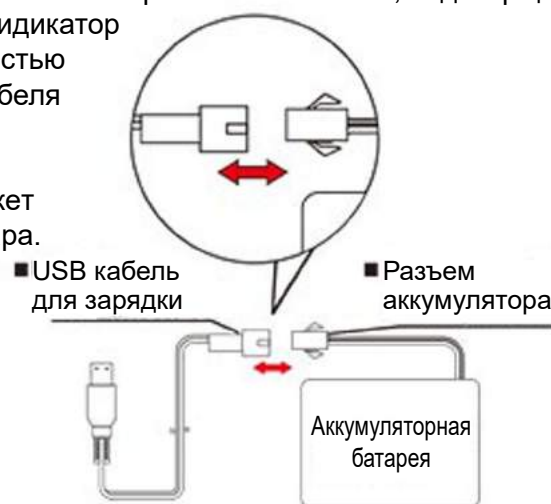

⚠ ВНИМАНИЕ!

- ☆ Для зарядки аккумулятора используйте только USB кабель для зарядки из комплекта модели.
- ☆ Не пытайтесь разбирать или модернизировать аккумулятор, иначе это может стать причиной пожара или взрыва.
- ☆ Не роняйте и не бросайте элементы питания в огонь, иначе это может стать причиной пожара или взрыва.
- ☆ Не сдавливайте аккумулятор, оберегайте его от ударов и проколов, иначе это может стать причиной возгорания и взрыва.
- ☆ Не оставляйте аккумулятор под длительным воздействием прямых солнечных лучей, иначе он может воспламениться.
- ☆ После завершения заезда всегда извлекайте аккумулятор из автомобиля. Перед зарядкой расположите аккумулятор в безопасном месте в тени, чтобы он остыл. Во время зарядки не оставляйте аккумулятор без присмотра. Отключайте аккумулятор от USB кабеля и USB кабель для зарядки от USB порта компьютера сразу после завершения процесса зарядки.
- ☆ Храните аккумулятор в сухом месте при температуре не выше 30°C. Нельзя хранить аккумулятор в условиях повышенной влажности или высокой температуры.
- ☆ Немедленно прекратите использование или зарядку аккумулятора, если от него ощущается необычный запах, если он сильно нагрелся, деформирован, изменил цвет или замечены другие аномалии.
- ☆ После завершения заезда аккумулятор может быть горячим, перед зарядкой рекомендуется подождать примерно 30 минут, чтобы аккумулятор остыл, в противном случае аккумулятор может выйти из строя.
- ☆ Если у вас возникают вопросы о процессе зарядки аккумулятора, для получения консультации свяжитесь с производителем или с продавцом.

Управление

1. Включите пульт управления, его индикатор станет мигать, установите выключатель питания автомобиля в положение «ON». Поворачивайте рулевое колесо на пульте управления до тех пор, пока индикатор на пульте управления не станет светиться постоянно, указывая, что радиосвязь пульта с приемником автомобиля установлена, и теперь вы можете запустить свой радиоуправляемый автомобиль.
2. Нажмите курок газа пульта на себя (к рукоятке), автомобиль поедет вперед. Чтобы остановить автомобиль, когда он едет вперед, переместите курок газа от себя (вперед от рукоятки), машина остановится. После торможения отпустите курок пульта, чтобы он вернулся в нейтральное положение. Затем снова переместите курок газа от себя (вперед от рукоятки) – машина поедет задним ходом. Отпустите курок пульта управления, чтобы он вернулся в нейтральное положение, и автомобиль остановится. Чем дальше от нейтрального положения перемещен курок газа, тем выше скорость (См. рис.1).
3. При вращении рулевого колеса пульта управления влево/вправо передние колеса автомобиля отклоняются влево/вправо (Рис. 2).
4. Если при движении автомобиля вперед повернуть рулевое колесо пульта влево/вправо, автомобиль, двигаясь вперед, повернет соответственно влево/вправо (См. рис.3).
5. Если при движении автомобиля задним ходом повернуть рулевое колесо пульта управления влево/вправо, автомобиль, двигаясь задним ходом, повернет соответственно влево/вправо (См. рис.4).
6. Если во время движения по ровной поверхности при нейтральном положении рулевого колеса пульта автомобиль едет не по прямой линии, устраняйте отклонение от прямого движения, перемещая в соответствующем направлении триммер прямолинейного движения, который расположен снизу в передней части автомобиля (См. рис.5).

ВНИМАНИЕ!

1. Этот радиоуправляемый автомобиль создан для преодоления грубого бездорожья. Если этот автомобиль буксует на скользкой поверхности вследствие низкого сцепления шин, если его заносит или разворачивает на 180°, в этом случае, чтобы преодолеть скользкий участок, перемещайте курок газа пульта медленно.
2. По мере снижения напряжения аккумулятора автомобиля, скорость движения машины заметно снижается. При критическом падении напряжения аккумулятора автоматически активируется функция защиты, которая остановит автомобиль. В этом случае полностью зарядите аккумулятор машины. Если индикатор питания пульта управления медленно мигает, это значит, что батарейки пульта разряжены, и их следует заменить на новые. Если вы не замените батарейки и продолжите запускать автомобиль, дальность действия управления будет катастрофически снижаться, и в итоге вы потеряете контроль над автомобилем.
3. После завершения заезда сначала установите выключатель питания радиоуправляемого автомобиля в положение "OFF", а затем выключите пульт управления. Если вы не собираетесь в ближайшее время использовать модель, чтобы исключить повреждение электроники из-за утечки электролита, удалите батарейки из пульта управления и аккумулятор из машины. Протрите загрязненные участки модели чистой сухой ветошью, зарядите аккумулятор и оставьте его на хранение в безопасном месте.



Рис. 1



Рис. 2

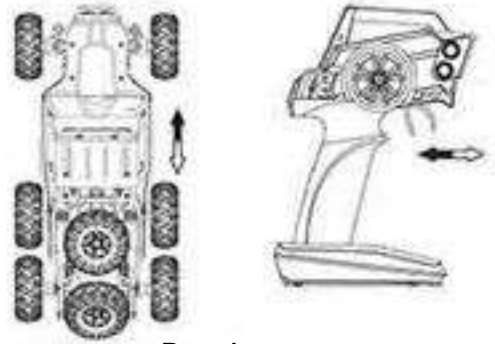

Рис. 3

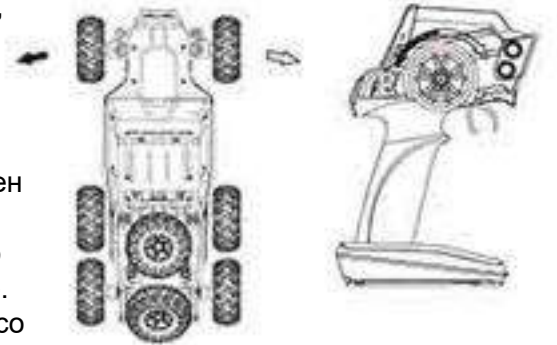

Рис. 4

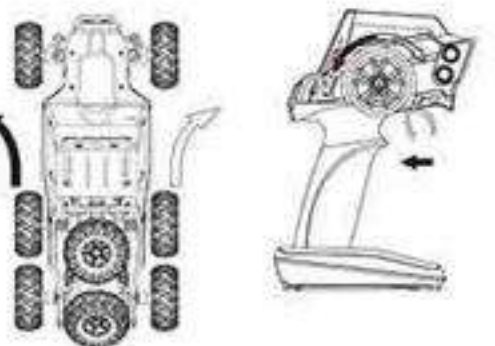

Рис. 5

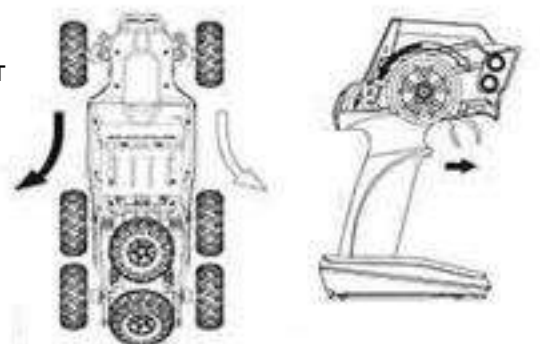
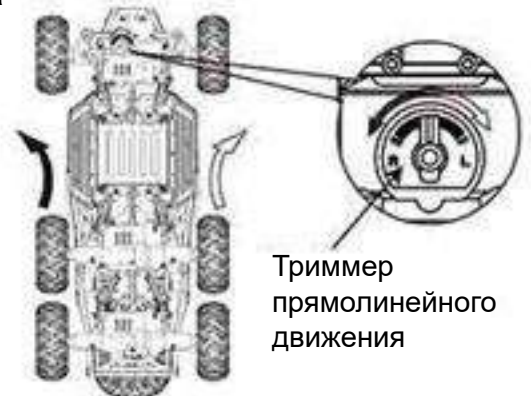

Предостережения:

- * Перед использованием полностью прочитайте инструкцию и информацию на упаковке и помните, что некоторые процедуры должны выполнять только взрослые.
- * Дети могут использовать этот продукт только под присмотром взрослых.
- * Пожалуйста, храните и используйте модель, а также упаковочный материал, вне досягаемости маленьких детей.
- * Продукт содержит мелкие детали, которые при проглатывании могут стать причиной удушья.
- * Не погружайте модель и ее компоненты в воду, не запускайте радиоуправляемый автомобиль когда идет дождь, иначе влага может повредить электронные компоненты машины и пульта управления.
- * Не прикасайтесь к вращающимся колесам и деталям, чтобы не причинить травмы.
- * Никогда не запускайте модель на дорогах общего пользования или на тротуаре, так как это может стать причиной аварии или несчастного случая.
- * Регулярно проверяйте зарядное устройство, провода, разъемы, корпус и другие детали модели на предмет отсутствия повреждений. В случае обнаружения любых повреждений не используйте модель до тех пор, пока неполадка не будет устранена.
- * Этот продукт должен использоваться только с оригинальным USB кабелем для зарядки аккумуляторных батарей.
- * USB кабель для зарядки, батарейки и аккумулятор должны устанавливаться и подключаться с соблюдением полярности и соответствовать рекомендованной мощности.
- * USB кабель для зарядки и аккумулятор - это не игрушка! Они не предназначены для детей.
- * Перед чисткой модели или ее компонентов всегда извлекайте элементы питания и отключайте USB кабель для зарядки.
- * Немедленно прекратите запуск модели и выключите питание машины и пульта управления в случае грозы или разрядов молнии.
- * Строго соблюдайте полярность при установке батареек и подключении аккумулятора.
- * Для питания радиоуправляемого автомобиля используйте оригинальную аккумуляторную батарею.
- * Для питания пульта управления используйте 4 батарейки «AA» 1.5В (приобретаются отдельно).
- * Не замыкайте контакты элементов питания. Не разбирайте, не модернизируйте, не ударяйте, не сдавливайте, не прокалывайте, не бросайте с высоты, не бросайте в огонь элементы питания, это опасно!
- * Не держите элементы питания под воздействием прямых солнечных лучей, это опасно!
- * Храните аккумулятор в сухом месте при температуре не выше 30°C. Нельзя хранить аккумулятор в условиях повышенной влажности или высокой температуры.
- * Не пытайтесь заряжать не перезаряжаемые батарейки.
- * Дети могут заряжать аккумулятор только под присмотром взрослых.
- * Аккумуляторная батарея – не игрушка! Всегда перед зарядкой извлекайте аккумулятор из модели.
- * Не устанавливайте вместе старые и новые батарейки или батареи разного типа.
- * Всегда извлекайте из пульта разряженные батарейки.
- * Не допускайте короткого замыкания проводов или контактов.
- * Пожалуйста, извлекайте батарейки из пульта управления и аккумулятор из машины, если модель не будет использоваться в течение длительного времени.
- * Пожалуйста, храните инструкцию и упаковку на протяжении всего срока использования модели, там содержится важная информация.